

Version: N1

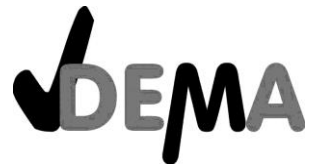

SPRINGBRUNNENPUMPE

SP10

ARTIKEL-NR. 30968



**LESEN SIE DIE BEDIENUNGSANLEITUNG UND DIE SICHERHEITSHINWEISE
VOR DER ERSTEN VERWENDUNG GRÜNDLICH DURCH!**

**DEMA-VERTRIEBS GMBH • IM TOBEL 4 • 74547 ÜBRIGSHAUSEN
WWW.DEMA-VERTRIEB.COM**

© DEMA VERTRIEBS-GMBH

LETZTE AKTUALISIERUNG: 13.03.2023

Inhaltsverzeichnis

1 SICHERHEITSHINWEISE.....	3
1-1 Bestimmungsgemäße Verwendung	3
2 TECHNISCHE DATEN.....	3
3 AUFBAU & INBETRIEBNAHME	4
4 WARTUNG	4
5 ENTSORGUNG	4
6 EXPLOSIONSZEICHNUNG.....	5
7 TEILELISTE	5
8 CE-KONFORMITÄTSERKLÄRUNG	6

1 SICHERHEITSHINWEISE

- Änderungen die dem technischen Fortschritt dienen, können ohne Vorankündigung vom Hersteller getätigt werden und sind eventuell in der Bedienungsanleitung noch nicht berücksichtigt.
- Kontrollieren Sie das Gerät vor Inbetriebnahme auf Vollständigkeit und Funktion!
- Nehmen Sie niemals ein defektes oder funktionsunfähiges Gerät in Betrieb! Kontaktieren Sie den Hersteller oder lassen Sie das Gerät von einer qualifizierten Fachkraft kontrollieren.
- Arbeiten Sie immer mit Bedacht und der nötigen Vorsicht!
- Wenden Sie auf keinen Fall übermäßige Gewalt an!
- Halten Sie Kinder und unbeteiligte Dritte von der Teichpumpe fern.
- Ziehen Sie den Stecker des Stromkabels aus der Steckdose, bevor Sie Reinigungs- oder Wartungsarbeiten am Gerät durchführen!
- Halten oder transportieren Sie niemals das Gerät an dem Netzstecker!
- Lassen Sie die Pumpe niemals trocken laufen, dies führt zu einer Überhitzung des Motors und damit zur Beschädigung des Geräts.
- Ziehen Sie die Pumpe niemals am Kabel heraus bzw. hoch.
- Die Steckdose sollte in einem geeigneten Abstand sich befinden, so dass weder der Netzstecker noch die Steckdose nass werden können!
- Vergewissern Sie sich, dass die Steckdose in die Sie das Stromkabel des Geräts einstecken, mindestens 2 Meter von dem Rand des Wasserbeckens entfernt und vor Spritzwasser geschützt ist.
- Ziehen Sie das Stromkabel der Teichpumpe bei Nichtnutzung heraus.
- Verwenden Sie das Gerät niemals in Schwimmbecken!
- Verwenden Sie die Pumpe unbedingt mit einem F/I Schalter 30 mA. Der elektrische Anschluss muss einen Schutzkontakt haben!
- Verwenden Sie die Pumpe niemals, wenn das Stromkabel beschädigt ist!
- Verwahren Sie Verpackungsteile (Folien, Plastikbeutel, Styropor, etc.) nur an Orten auf, die Kindern insbesondere Säuglingen nicht zugänglich sind! Da Verpackungsteile oft nicht erkennbare Gefahren bergen (z. B. Erstickungsgefahr).

1-1 BESTIMMUNGSGEMÄßE VERWENDUNG

- Die Pumpe eignet sich ausschließlich zum Fördern von Wasser in Teichen und Zierbecken.
- Die Pumpe eignet sich nicht für den Einsatz in Schwimmbecken oder Aquarien.

2 TECHNISCHE DATEN

Netzspannung	230 V / 50 Hz
Leistungsaufnahme	10 W
Förderhöhe (max.)	120 cm
Fördermenge (max.)	700 l/h
Schutzklasse	II
Schutzart	IPX8
Gewicht (Set)	ca. 0,6 kg

3 AUFBAU & INBETRIEBNAHME

ACHTUNG: Lassen Sie die Pumpe NIEMALS trocken laufen!

- Stellen Sie die Pumpe mindestens 15 cm, maximal jedoch 100 cm unter der Wasseroberfläche auf einem ebenen, schlammfreien Untergrund stellen.

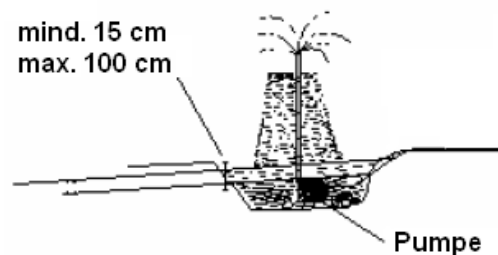

- Stellen Sie beim Aufsetzen der Düsen sicher, dass diese unbedingt aus der Wasseroberfläche hinausragen.
- Drehen Sie den Durchflussregler IM Uhrzeigersinn um den Durchfluss zu erhöhen, bzw. GEGEN den Uhrzeigersinn um diesen zu verringern.
- Die Durchflussbreite der Glockendüse kann variiert werden, indem diese nach oben bzw. nach unten verschoben wird.

ACHTUNG: Verwenden Sie die Pumpe unbedingt mit einem F/I Schalter 30 mA. Der elektrische Anschluss muss einen Schutzkontakt haben!

4 WARTUNG

- Sollte die Leistung der Pumpe nachlassen, kann das ein verschmutztes Filter liegen.
- Ziehen Sie das Stromkabel aus der Steckdose und nehmen Sie die Teichpumpe aus dem Wasser (nicht am Kabel ziehen!).
- Entfernen Sie vorsichtig das Vorfiltergehäuse vom Pumpenmotor.
- Entfernen Sie den Vorfilterschaum und reinigen Sie diesen mit klarem Wasser.
- Bauen Sie die Pumpe anschließend wieder zusammen.
- Lagern Sie das Gerät vor Beginn der kalten Jahreszeit an einem sauberen, frostsicheren und trockenen Platz ein!

5 ENTSORGUNG

Im Falle der Entsorgung dieses Gerätes wenden Sie sich bitte an die DEMA Vertriebs-GmbH, Ihren lokalen Händler oder einen lokalen Wertstoffverwerter. Führen Sie das Gerät keinesfalls einer kommunalen Sammelstelle zu! Entsorgen Sie das Gerät keinesfalls über den normalen Hausmüll! Sie leisten damit einen wichtigen Beitrag zur Erhaltung der Umwelt.

6 EXPLOSIONSZEICHNUNG

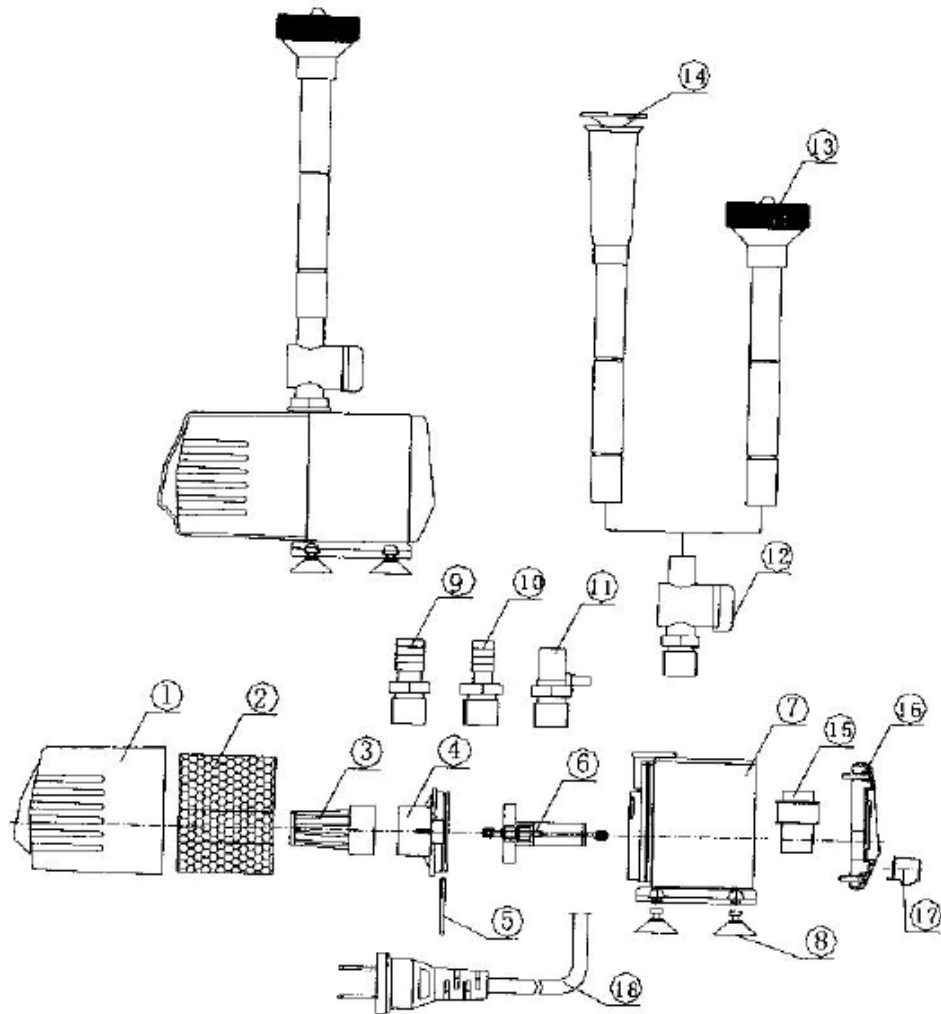

7 TEILELISTE

NR	BEZEICHNUNG	NR	BEZEICHNUNG
1	Abdeckung Ansaugung	10	Wasserauslass G3/8" (klein)
2	Filterschwamm	11	Wasserauslass G3/8" (Luft)
3	Ansaugfilter	12	Durchflussregler
4	Wasserkammer	13	Vulkandüse*
5	Dichtungsring	14	Ringdüse*
6	Rotor	15	Motor
7	Gehäuse	16	Hintere Abdeckung
8	Saugnapf	17	Kabelclip
9	Wasserauslass G3/8" (groß)	18	Netzkabel

* Hinweis: Je nach Modell sind andere Düsen beigelegt.

8 CE-KONFORMITÄTSERKLÄRUNG

EU-Konformitätserklärung

EU Declaration of Conformity

Hiermit erklären wir,
We herewith declare

DEMA-Vertriebs GmbH
Im Tobel 4, 74547 Übrigshausen, Germany

Dass das nachfolgend bezeichnete Gerät aufgrund seiner Konzipierung und Bauart sowie in der von uns in Verkehr gebrachten Ausführung den einschlägigen, grundlegenden Sicherheits- und Gesundheitsanforderungen den EU-Richtlinien entspricht.

That the following Appliance complies with the appropriate basic safety and health requirements of the EU Directive based on its design and type, as brought into circulation by us.

Bei einer mit uns nicht abgestimmten Änderung des Gerätes verliert diese Erklärung ihre Gültigkeit.

In case of alteration of the machine, not agreed upon by us, this declaration will cease to be valid.

Bezeichnung des Geräts:
Machine Description:

Springbrunnenpumpe SP10

Artikel-Nr.:
Article-No.:

30968

Einschlägige EU-Richtlinien:
EU-Directives:

**2014/35/EU
2014/30/EU**

Angewandte harmonisierte Normen:
Applicable harmonized standards:

**EN 60335-1:2012+A15:2021
EN IEC 60335-2-41:2021+A11:2021
EN IEC 55014-1:2021
EN IEC 55014-2:2021**

Ort:
Place:

Übrigshausen

Datum:
Date:

13.03.2023

Herstellerunterschrift:
Authorised Signature:



Angaben zum Unterzeichner:
Title of Signatory:

Hr. Abendschein, Geschäftsführer