

Lasten intelligent bewegen

FÖRDERGERÄTE
HEBEZEUGE



Original-Betriebs- und Wartungsanleitung
Elektro-Scherenhubwagen SHW Eco 10 E

Elektro-Scherenhubwagen SHW Eco 10 E



Original-Betriebs- und Wartungsanleitung

Für Elektro-Scherenhubwagen SHW Eco 10 E

Typ 1102035SLTE3

Elektro-Scherenhubwagen SHW Eco 10 E



www.schefer-deutschland.de

INHALTSVERZEICHNIS

Werter Kunde!	3
Gewährleistung	3
Ausschluss der Haftung	3
Bestimmungsgemäßer Gebrauch	4
Unfallverhütungsvorschriften	5
Sicherheitshinweise	5
Prüfungen	5
Funktionsbeschreibung	6
Funktionen des Bedienhebels	6
Heben und Senken der Last	6
Fahren und Lenken mit der Lenkdeichsel	6
Stützvorrichtung	6
Aufnehmen der Last	6
Fahren mit Last	6
Absetzen der Last	6
Batterie	7
Wartungspersonal	7
Allgemeine Betriebsregeln und Hinweise	7
Ladevorbereitungen und Laden der Batterie	7
Batterieladeanzeige	7
Batterieentladeanzeige	7
Entsorgung der Batterie	7
Abmessungen und Technische Daten	
Elektro-Scherenhubwagen SHW Eco10 E	8
Notizen	9
Inspektions- und Wartungsanleitung	10
Betriebsstörungen und deren Ursachen	11
EG-Konformitätserklärung	12
Prüfnachweis	13



Werter Kunde!

Mit dem Elektro-Scherenhubwagen steht Ihnen ein zuverlässiges, technisch ausgereiftes Gerät zur Verfügung, dessen Konzept bis ins Detail stimmt. Wirtschaftlichkeit, Vielseitigkeit und Bedienerfreundlichkeit – das sind die herausragenden Merkmale des Gerätes. Durch kompakte Bauweise, einfache Bedienung, hohe Zuverlässigkeit und überzeugende Qualität bringt der Elektro-Scherenhubwagen auf kleiner Fläche große Leistungen.

Der Elektro-Scherenhubwagen ist mit dem CE-Zeichen versehen. Das Zeichen besagt, dass der Hersteller für dieses Gerät eine EG-Konformitätserklärung abgegeben hat. Diese Erklärung bescheinigt, dass dieses Gerät die Forderungen der EG-Richtlinien erfüllt.

Vor der Inbetriebnahme ist die Original-Betriebsanleitung aufmerksam zu lesen. Erst wenn deren Inhalt vollständig verstanden wurde, darf mit dem Gerät gearbeitet werden! Sämtliche Sicherheitshinweise sind genauestens zu befolgen! Diese Original-Betriebsanleitung ist wie ein Dokument aufzubewahren!

Beim Empfang sollte der Elektro-Scherenhubwagen auf Transportschäden überprüft werden. Schadhafte Elektro-Scherenhubwagen dürfen nicht in Gebrauch genommen werden.

Gewährleistung

Die Gewährleistung schließt Material- und Montagefehler an Teilen ein, die sich bei der Prüfung durch den Hersteller als falsch oder für den normalen Gebrauch als unzureichend erwiesen haben und innerhalb der Gewährleistungszeit von 12 Monaten an den Hersteller kostenfrei zurückgesandt wurden.

Ausschluss der Haftung

Der Hersteller übernimmt keine Haftung für Personen- oder Sachschäden, die infolge von Mängeln oder Fehlern am gelieferten Elektro-Scherenhubwagen oder durch fehlerhafte Verwendung entstanden sind.

Der Hersteller übernimmt ebenfalls keine Haftung für entgangene Gewinne, Betriebsausfallzeiten, Verluste oder ähnliche indirekte Verluste, die dem Käufer entstanden sind. Drittschäden, gleich welcher Art, sind vom Ersatz ausgeschlossen.

Firma	_____

Typ	_____
Prüfnummer	_____

Bitte beachten: unsere Geräte sind nur für den Innenbereich geeignet!

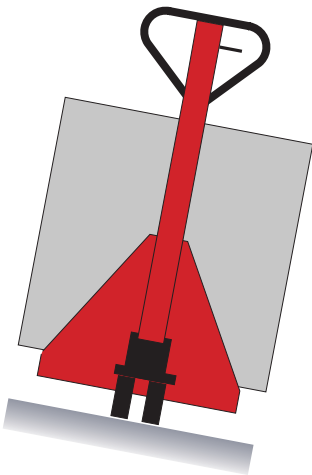
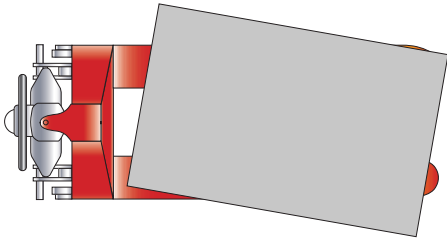

Bestimmungsgemäßer Gebrauch

Der Elektro-Scherenhubwagen dient sowohl zum elektrischen Heben und manuellen Senken als auch zum manuellen Verfahren von Lasten. Der Einsatz setzt ebenen und befestigten Untergrund voraus.

Der Elektro-Scherenhubwagen, ist zur selbsttätigen Aufnahme von Lasten, als Stückgutförderer im innerbetrieblichen Verkehr, (z.B. in Lagerhallen der Industrie, in Speditionen usw.) zum transportieren im Nahbereich bestimmt.

Er ist bestimmt für den Transport von genormten Paletten in Längsrichtung, von Gitterboxen und anderen palettierten Lasten. Zusätzlich kann der Elektro-Scherenhubwagen stationär als Arbeitsplatzhilfsmittel eingesetzt werden (ab 400 mm Hub kommen zusätzliche Stützen zum Einsatz).

Nicht geeignet für Anwendungen in explosionsgefährdeten Räumen.

Nicht geeignet für den Einsatz in aggressiver Umgebung. Änderungen am Elektro-Scherenhubwagen sowie das Anbringen von Zusatzgeräten sind nur mit unserer ausdrücklichen schriftlichen Zustimmung erlaubt. Technische Daten und Funktionsbeschreibung beachten!

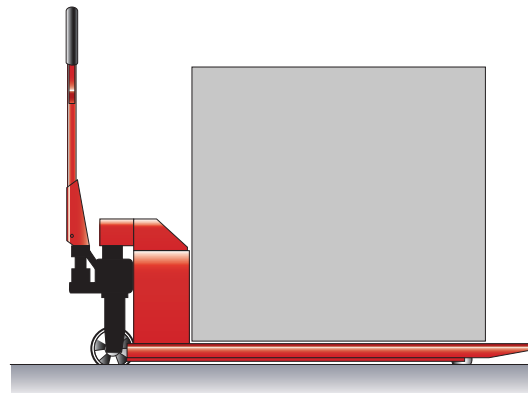
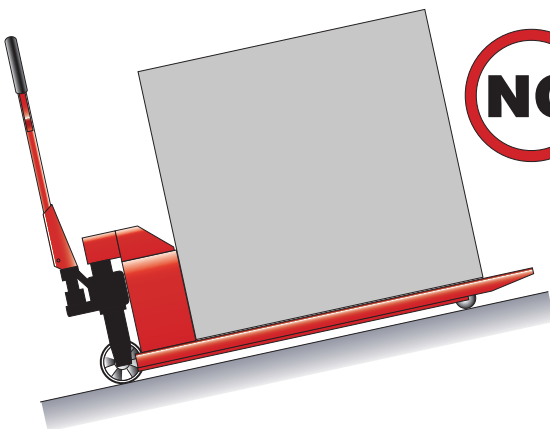

Unfallverhütungsvorschriften

Der Elektro-Scherenhubwagen ist bestimmungs- und ordnungsgemäß zu verwenden und zu betreiben. Es sind jeweils die im Einsatzland gültigen Vorschriften zu beachten.¹⁾

in Deutschland z. Zt.:

UVV DGUV V68 (zu beziehen bei Carl Heymanns Verlag, Köln, Berlin)

EG Richtlinie EN 1757-4 Scherenhubwagen

EG Richtlinie EN 1175-1; EG Richtlinie 2006/42/EG;

ISO/TS 3691-5; ISO/TS 3691-7

¹⁾ in der jeweils gültigen Fassung

Vor Inbetriebnahme sind unbedingt die vorliegende Original-Betriebsanleitung sowie die Unfallverhütungsvorschrift DGUV V68 aufmerksam durchzuarbeiten.

Sicherheitshinweise

Bedienung, Montage und Wartung nur durch beauftragtes, qualifiziertes Personal.

(Definition für Fachkräfte nach IEC 364)

Qualifiziertes Personal sind Personen, die aufgrund ihrer Ausbildung, Erfahrung, Unterweisung sowie Kenntnisse über einschlägige Normen und Bestimmungen, Unfallverhütungsvorschriften und Betriebsverhältnisse von den für die Sicherheit der Anlage Verantwortlichen berechtigt worden sind, die jeweils erforderliche Tätigkeit auszuführen und dabei mögliche Gefahren erkennen und vermeiden können.

- Der Betrieb ist nur auf ebenem, befestigtem Boden zulässig.
- Das Befördern von Personen sowie der Aufenthalt im Gefahrenbereich ist verboten.
- Aufenthalt unter gehobener Last ist untersagt.
- Die angegebene Nutzlast darf nicht überschritten werden.
- Das Ladegut muss gleichmäßig auf der Gabel verteilt werden.
- Bei angehobenen Gabeln darf das Gerät nur Zug um Zug in 200 kg Schritten bis zur Maximallast von 1000 kg beladen werden. Die Beladung darf nicht an die Gabelspitzen erfolgen.
- Die Last nie in gehobenem Zustand unbeaufsichtigt lassen.
- Nie in bewegliche Teile greifen.
- Festgestellte Mängel sind sofort sachkundig zu beheben.
- Nur Originalersatzteile verwenden.

Prüfungen

Gem. DGUV V68 und V3 ist der Elektro-Scherenhubwagen nach Bedarf, jedoch mindestens einmal jährlich durch einen Sachkundigen zu prüfen.

Wir empfehlen die Ergebnisse der Prüfungen in einem Prüfbuch festzuhalten.

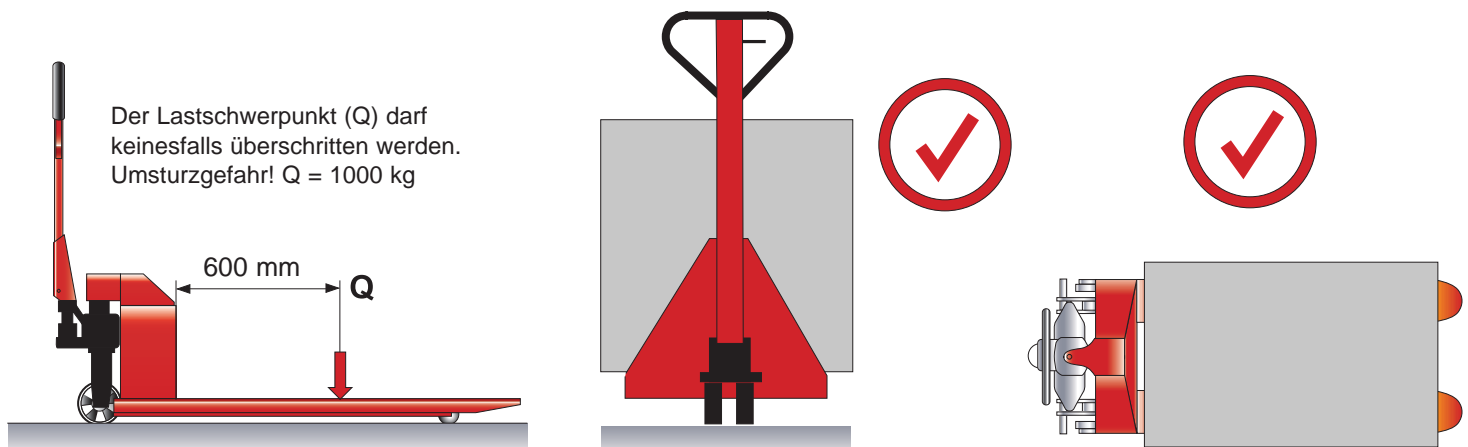

Funktionsbeschreibung

Beim Elektro-Scherenhubwagen handelt es sich um ein elektrohydraulisches Gerät. Die Last wird durch Drücken der Bedientaste für elektrisches Heben (up) gehoben. Mit den 2 Last- und 2 Lenkrädern aus Polyurethan ist das Gerät sehr leicht zu Verfahren.

Funktionen des Bedienhebels

Die drei Positionen des Bedienhebels.

Pos A Absenken der Gabeln.

Bei leicht angezogenem Ablasshebel senken sich die Gabeln schnell ab. Wird der Ablasshebel bis zum Anschlag angezogen, senken sich die Gabeln langsamer ab. So wird das Aufschlagen des Ladegutes auf den Boden verhindert.

Pos B Die Last kann verfahren werden.

Pos C In dieser Position kann die Last manuell gehoben werden, auch wenn die Elektrik stillgelegt ist.



Heben und Senken der Last

Das Heben der Gabel erfolgt durch Drücken der Taste für elektrisches Heben am Deichselkopf. Zum manuellen Senken der Gabeln wird der Bedienhebel in Position **A** gedrückt. Der Bedienhebel in Position **B** ermöglicht das Verfahren der Last.

Fahren und Lenken mit der Lenkdeichsel

Die Lenkdeichsel ist mit den Lenkrollen verbunden. Die Lenkung der Räder erfolgt zwangsweise beim Drehen der Deichsel.

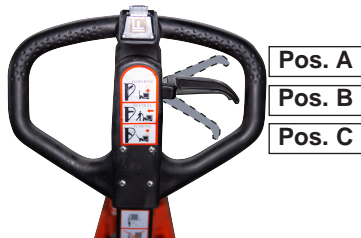

Lasten dürfen nur im abgesenkten Zustand, mit max. 300 mm Hubhöhe verfahren werden.

Stützvorrichtung

Der Elektro-Scherenhubwagen ist mit zwei seitlich angebrachten Stützen ausgerüstet. Bei einer Hubhöhe von ca. 400 mm stützt sich der Elektro-Scherenhubwagen automatisch am Boden ab. Ein Verfahren mit aufgesetzten Stützen ist nicht zulässig bzw. nicht möglich.

Aufnehmen der Last

Vergewissern Sie sich, dass die Last die Tragfähigkeit des Elektro-Scherenhubwagens nicht übersteigt. Langsam an die Last (beispielsweise eine Palette) heranfahren. Gabelzinken unter die Last (Palette) einfahren bis der Gabelrücken an der Last (Palette) anliegt. Lasten müssen gleichmäßig auf beide Gabelholme verteilt und aufgenommen werden. Der Lastschwerpunkt darf nicht überschritten werden. Es besteht Umsturzgefahr.

Fahren mit Last

Da der Elektro-Scherenhubwagen ohne Bremse ausgestattet ist, darf das Gerät niemals auf Steigungen und Gefällen eingesetzt werden. Lasten möglichst niedrig (max. 300 mm Hub), unter Beachtung der Bodenfreiheit unter der Last, über den Flur transportieren. Mit gleichmäßiger, der Last und den Bodenverhältnissen angepasster, Geschwindigkeit fahren.

Absetzen der Last

Kurz vor dem Stapelort anhalten und die Last mit einem Sicherheitsabstand über den Stapel anheben. Die Last bis unmittelbar über den Stapel manövrieren und absenken, bis die Gabelzinken entlastet sind. Prüfen Sie, ob der Weg nach hinten frei ist. Erst dann wegfahren und Gabelzinken ganz absenken.



Batterie

Sicherheitsbestimmungen im Umgang mit Säurebatterien. Vor allen Arbeiten an der Batterie muss das Fahrzeug gesichert abgestellt werden. Wegen Kurzschlussgefahr dürfen keine metallischen Gegenstände auf die Batterie gelegt werden.

Wartungspersonal

Diese Betriebsanweisung und die Vorschriften vom Hersteller der Batterien sind bei Arbeiten an der Batterie zu beachten.

Allgemeine Betriebsregeln und Hinweise

In erster Linie gelten die Anweisungen, bzw. Behandlungsvorschriften des Batterieherstellers. Moderne Antriebsbatterien sind wartungsarm und wartungsfreundlich ausgeführt.

Die Lebensdauer der Batterie beträgt etwa 400 Ladezyklen. Bei komplett aufgeladener Batterie können etwa 50 Hubvorgänge unter Vollast ausgeführt werden.

Die Lebensdauer der Batterie hängt im Wesentlichen von den Einsatz- und Wartungsbedingungen ab. Um eine möglichst lange Lebensdauer zu erreichen sind folgende Hinweise zu beachten.

- Batterien niemals im entladenen Zustand stehenlassen. Baldmöglichst aufladen!
- Tiefentladungen vermeiden, das heißt, nie mehr als 80% der Nennkapazität entnehmen.
- Batterie stets sauber und trocken halten und vor Verunreinigungen schützen.
- Klemmen und Kabelschuhe müssen sauber sein und sind leicht mit Polfett zu bestreichen. Sie müssen fest angeschraubt sein.
- Reparaturen an Batterie und Ladegerät dürfen nur von geschultem Fachpersonal durchgeführt werden.
- Nach Abschluss des Ladevorgangs muss der Elektro-Scherenhubwagen noch solange im gelüfteten Raum verbleiben, bis alle Gase sicher entwichen sind. Das Hantieren an der elektrischen Anlage ist während des Ladevorganges zu unterlassen

Ladevorbereitungen und Laden der Batterie

Das Gerät mit dem Schlüsselschalter ausschalten. Während des Ladevorganges kann das Gerät nicht benutzt werden. Den Netzstecker des Ladegerätes mit Stromnetz 230V; 50 Hz verbinden. Der Ladevorgang beginnt automatisch.

Ist die Batterie voll aufgeladen, sollte das Ladegerät zeitnah vom Netzteil genommen werden.

Batterieladeanzeige

(über Leuchtdiode • während des Ladevorganges)

Rot => Batterie leer

Rot/Gelb => Batterie ca. 80 % geladen

Rot/Grün => Batterie voll

Batterieentladeanzeige

(• während des Betriebes)

Der Entladungszustand der Batterie ist im unbelasteten Zustand zu kontrollieren.

Unter Last wechselt die Anzeige auch bei voll geladener Batterie kurzzeitig in den „roten Bereich“.

Grün => Batterie voll

Gelb => Batterie noch betriebsbereit

Gelb /Rot blinkend => Schaltet die Anzeige sofort nach Belastung auf Gelb zurück, ist die Batterie noch betriebsbereit

Gelb /Rot blinkend => verbleibt die Anzeige bei Belastung länger als 5 sec. im Bereich Gelb/Rot-blinkend => Batterie muss geladen werden

Entsorgung der Batterie

Batterien nur unter Beachtung und Einhaltung der nationalen Umweltschutzbestimmungen oder Entsorgungsgesetze entsorgen. Die Herstellerangaben zur Entsorgung unbedingt befolgen.

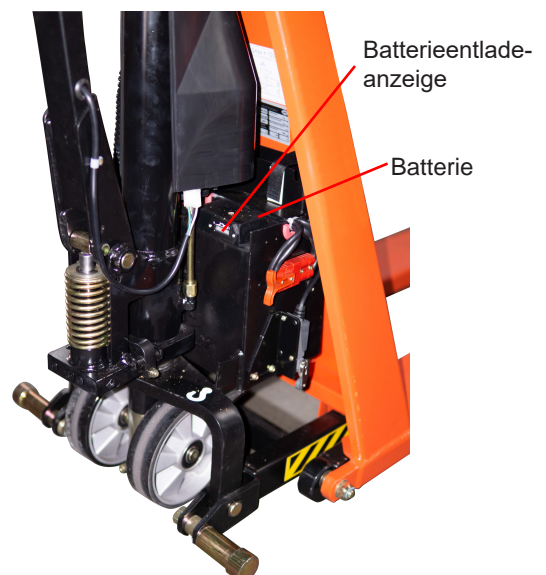

Abmessungen und technische Daten

Elektro-Scherenhubwagen SHW Eco 10 E 1102035SLTE3

Artikel	1102035SLTE3
Tragfähigkeit, kg	1000
Gabelhöhe min., mm	F 85
Hub, mm	E 715
Hubzeit mit/ohne Last, s	20/15
Gabelbreite, mm	J 160
Gabelweite, mm	K 220
Gabellänge, mm	H 1170
Gabelrollen, mm	75X50 P
Lenkräder, mm	180X50 P
Eigengewicht, kg	130
Lastschwerpunkt, mm	B 600
Deichselhöhe max., mm	A 1270
Gesamtlänge, mm	G 1730
Bodenfreiheit, mm	C 11
P=Polyurethan G=Gummi N=Nylon	

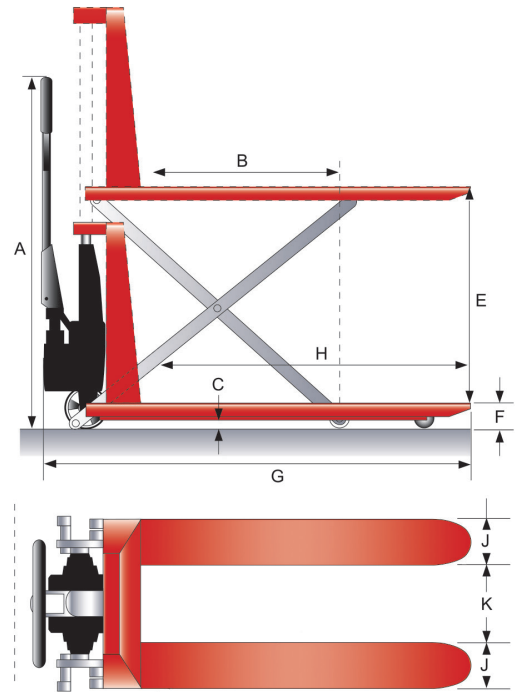

Verbesserte Radaufnahme der Gabelrollen für mehr Standsicherheit



Neue Chassisform mit verbessertem Lenklager



Hubzylinder fährt nicht komplett ein – Schutz vor Quetschungen



Schlüsselschalter



Hubabschaltung
Hubbegrenzungsschalter

Inspektions- und Wartungsanleitung

Vor Inspektions- und Wartungsarbeiten ist der Elektro-Scherenhubwagen durch geeignete Maßnahmen zu entlasten.

Inspektionsintervalle	Wartungs - Inspektionsarbeiten
täglich bzw. vor jedem Arbeitsbeginn	Einwandfreie Funktion aller Stellteile prüfen. Zustand der Laufrollen und Rollenachsen prüfen. Seitliche Stützen müssen sich bei einer Höhe von ca. 400 mm auf den Boden stellen.
monatlich	Alle beweglichen Teile (wie z.B. Gelenke), sowie Lager schmieren. Räder und Rollen auf einwandfreie Funktion und Drehfähigkeit prüfen.
vierteljährlich	Pumpe auf Dichtheit prüfen. (Wird oberste Hubhöhe mühelos erreicht?) Einstellungen des Ablassventils prüfen. Sämtliche Schraub- und Bolzenverbindungen auf festen Sitz prüfen. Räder und Rollen auf einwandfreie Funktion und Drehfähigkeit prüfen.
jährlich	Sämtliche Teile auf Verschleiß prüfen und falls erforderlich defekte Teile auswechseln lassen. Typenschild auf Lesbarkeit prüfen. Sachkundigenprüfung durch autorisierte Werkstatt durchführen lassen. ¹⁾ Hydraulikölwechsel durchführen. ¹⁾

¹⁾ z.B. durch den Schefer Kundendienst

Die Lebensdauer des Gerätes ist begrenzt, verschlissene Teile müssen rechtzeitig erneuert werden.

Betriebsstoffe / Schmierstoffempfehlung Hydrauliköl: HLP-DIN 51524 T2 ISO VG32

Schmierstoff: Mehrzweckschmierfett – DIN 51825 T1 - K2K

Das Altöl ist entsprechend den gesetzlichen Bestimmungen zu entsorgen!

Betriebsstörungen und deren Ursachen

Hydraulische Anlage		
Störung	Ursache	Beseitigung
Motor und Hydraulikpumpe arbeiten nicht.	<ul style="list-style-type: none"> ■ Sicherung defekt. ■ Stecker ist lose oder getrennt. ■ Motor ist defekt. ■ Auf/Ab Schalter außer Betrieb/defekt. 	<ul style="list-style-type: none"> ■ Sicherung erneuern. ■ Stecker richtig einstecken. ■ Motor erneuern. ■ Schalter kontrollieren bzw. erneuern.
Gerät hebt Last nicht an, obwohl die Pumpe einwandfrei arbeitet.	<ul style="list-style-type: none"> ■ Last zu schwer, Druckbegrenzungsventil ist wirksam. ■ Ablassventil schließt nicht mehr oder Ventilsitz ist durch Verschmutzung undicht. ■ Elektrischer Schaltkreis ist unterbrochen. ■ Elektromagnetventil arbeitet nicht. ■ Elektromagnetischer Schalter ist defekt. ■ Auf/Ab Schalter blockiert bzw. defekt. ■ Hydraulikpumpe arbeitet nicht. 	<ul style="list-style-type: none"> ■ Last verringern. ■ Reinigen bzw. Austauschen. ■ Elektrische Leitungen prüfen. ■ Ventil und el. Leitungen prüfen. ■ Erneuern. ■ Schalter reparieren bzw. ersetzen. ■ Motor überprüfen.
Gerät senkt beim Betätigen des Hebels nicht ab.	<ul style="list-style-type: none"> ■ Gabeln oder andere Teile sind blockiert. 	<ul style="list-style-type: none"> ■ Gegenstände entfernen.
Gehobene Last sinkt selbständig ab.	<ul style="list-style-type: none"> ■ Undichtigkeit im Hydrauliksystem. ■ Ablassventil schließt nicht mehr oder Ventileinsatz ist durch Ölverschmutzung undicht. ■ Ventileinstellung falsch. 	<ul style="list-style-type: none"> ■ Abdichten. ■ Reinigen bzw. austauschen. ■ Ablassventil einstellen.
Ölverlust am Hydraulikzylinder.	<ul style="list-style-type: none"> ■ Dichtungselemente sind verschlissen. 	<ul style="list-style-type: none"> ■ Dichtungselemente auswechseln.
Die gehobene Last sinkt zu langsam ab.	<ul style="list-style-type: none"> ■ Temperatur zu niedrig, Hydrauliköl zu zäh. ■ Rücklaufilter (Ablassventil) verschmutzt. 	<ul style="list-style-type: none"> ■ Warmlaufen lassen bzw. wärmeren Raum aufsuchen. ■ Reinigen.
Gabel hebt nicht bis zur höchsten Stellung.	<ul style="list-style-type: none"> ■ Nicht genügend Öl. ■ Nicht genügend Batteriekapazität. ■ Endschalter ist nicht positioniert? 	<ul style="list-style-type: none"> ■ Öl nachfüllen. ■ Batterie laden. ■ Endschalter positionieren.
Batteriekapazität zu niedrig.	<ul style="list-style-type: none"> ■ Batterie zu kurz geladen. ■ Batterie ist defekt. 	<ul style="list-style-type: none"> ■ Nachladen. ■ Batterie erneuern.
Batterie kann nicht geladen werden.	<ul style="list-style-type: none"> ■ Sicherung ist defekt. ■ Batterie bzw. Ladegerät defekt. 	<ul style="list-style-type: none"> ■ Sicherung erneuern. ■ Batterie bzw. Ladegerät erneuern.
Die Batterie entlädt sich zu rasch.	<ul style="list-style-type: none"> ■ Batterie ist verschlamm. ■ Sulfatation oder andere Störungen in der Batterie. ■ Masseschluss in der elektrischen Anlage oder Batterie. 	<ul style="list-style-type: none"> ■ Batterie erneuern. ■ batterie erneuern. ■ Störungen beseitigen bzw. Batterie erneuern.

Nach Außerbetriebnahme sind alle Teile entsprechend der ges. Bestimmungen einer Wiederverwertung bzw. Entsorgung zuzuführen.

EG-Konformitätserklärung

im Sinne der EG-Maschinenrichtlinie 2006/42/EG

Hiermit erklären wir, dass der

Elektro-Scherenhubwagen SHW Eco 10 E

Type 1102035SLTE3

zum elektrischen oder manuellen Heben, manuelles Senken, sowie zum manuellen Verfahren von Lasten auf ebenem, befestigtem Boden in der gelieferten Ausführung folgenden einschlägigen Bestimmungen entspricht:

EG-Maschinenrichtlinie 2006/42/EG

Angewendete harmonisierte Normen, insbesondere:

ISO/TS 3691-5; ISO/TS 3691-7

Angewendete nationale Normen und technische Spezifikationen, insbesondere:

DGUV Regel 100-500

Bevollmächtigte für die Technische Dokumentation: Fr. Rosemarie Schuster

Schefer Mietstapler GmbH
Winterbrückenweg 36
86316 Friedberg- Derching



Januar 2021
(Datum/Unterschrift/Firmenstempel)

Markus Schmied
Geschäftsleitung

Für Komplettierung, Montage und Inbetriebnahme gem. Original-Betriebsanleitung zeichnet verantwortlich:

Ort: Datum:

Verantwortlicher: Firma:



Beratung • Reparaturservice • Wartungsservice • Ersatzteilservice



Haus **Derching**

Schefer Mietstapler GmbH
Winterbrückenweg 36
86316 Derching

Tel. +49821 567 49-0
Fax +49821 567 49-33 20
www.schefer-deutschland.de

Verkauf von Hebezeugen und Fördergeräten



Haus Garching
Schefer Mietstapler GmbH
Daimlerstraße 4
85748 Garching

Tel. +4989 149 901-0
Fax +4989 149 901-49
www.schefer-mietstapler.de

Vermietung

- Über 40 Jahre Kompetenz
- Spezielle Anwendungen erfordern flexible Lösungen
- In allen Branchen einsatzfähig
- Wirtschaftlich durch störungsfreien Geschäftsablauf
- Erstklassiger Service