



# HECKCONTAINER KAT I

## 100 / 150 / 120 CM

**DHK100Z / DHK120Z / DHK150Z**

**ARTIKEL-NR. 52585, 52586, 52587**



**LESEN SIE DIE BEDIENUNGSANLEITUNG UND DIE SICHERHEITSHINWEISE  
VOR DER ERSTEN VERWENDUNG GRÜNDLICH DURCH!**

**DEMA-VERTRIEBS GMBH • IM TOBEL 4 • 74547 ÜBRIGSHAUSEN  
WWW.DEMA-VERTRIEB.COM**

**© DEMA VERTRIEBS-GMBH**

# Inhaltsverzeichnis

<b>1 SICHERHEITSHINWEISE.....</b>	<b>3</b>
<b>1-1 Bestimmungsgemäße Verwendung .....</b>	<b>3</b>
<b>1-2 Piktogrammläuterung.....</b>	<b>4</b>
<b>2 AUFBAU UND INBETRIEBNAHME .....</b>	<b>4</b>
<b>3 WARTUNG .....</b>	<b>4</b>
<b>4 TECHNISCHE DATEN.....</b>	<b>5</b>
<b>5 EXPLOSIONSZEICHNUNG .....</b>	<b>5</b>
<b>6 TEILELISTE .....</b>	<b>6</b>
<b>7 CE-KONFORMITÄTSERKLÄRUNG .....</b>	<b>7</b>







# 1 SICHERHEITSHINWEISE

- Änderungen die dem technischen Fortschritt dienen, können ohne Vorankündigung vom Hersteller getätigt werden und sind eventuell in der Bedienungsanleitung noch nicht berücksichtigt.
- Kontrollieren Sie den Heckcontainer vor Inbetriebnahme auf Vollständigkeit und Funktion!
- Nehmen Sie niemals ein defektes oder funktionsunfähiges Gerät in Betrieb! Kontaktieren Sie den Hersteller oder lassen Sie das Gerät von einem qualifizierten Mechaniker kontrollieren.
- Arbeiten Sie immer mit Bedacht und der nötigen Vorsicht!
- Wenden Sie auf keinen Fall übermäßige Gewalt an!
- Halten Sie Kinder und unbeteiligte Dritte vom Arbeitsbereich fern!
- Tragen Sie eng anliegende Arbeitskleidung.
- Tragen Sie keinen losen Schmuck, Ringe oder Ketten!
- Tragen Sie gegebenenfalls ein Haarnetz.
- Tragen Sie eine entsprechende persönliche Schutzausrüstung (Sicherheitsschuhe, Arbeitshandschuhe, Gehörschutz, etc.)
- **Achten Sie immer darauf, dass beim Arbeitsvorgang niemals Körperteile in Gefahrenbereiche gelangen können!**
- Kontrollieren Sie alle Teile des Gerätes regelmäßig und führen Sie regelmäßig eine Wartung durch.
- Fahren Sie mit dem angehängten Heckcontainer mit einer angemessen langsamen Geschwindigkeit!
- Setzen Sie das Gerät niemals ein, wenn Geräteteile defekt oder beschädigt sind!
- Achten Sie beim Fahren darauf, dass keine Hindernisse sich im Weg befinden.
- Transportieren Sie niemals Menschen, Tiere oder Gefahrstoffe mit dem Heckcontainer!
- Verwenden Sie beim Austausch von Teilen ausschließlich Originalersatzteile!
- Nehmen Sie keine technischen bzw. baulichen Veränderungen an dem Heckcontainer vor!
- Überschreiten Sie niemals die Maximalkapazität der Containers (siehe Kap. 5)!
- Fahren Sie mit dem Heckcontainer niemals auf öffentlichen Straßen oder Wegen!
- Arbeiten Sie niemals, wenn Sie müde sind oder unter dem Einfluss von Drogen, Medikamenten oder Alkohol stehen.
- Verwahren Sie Verpackungsteile (Folien, Plastikbeutel, Styropor, etc.) nur an Orten auf, die Kindern insbesondere Säuglingen nicht zugänglich sind! Da Verpackungsteile oft nicht erkennbare Gefahren bergen (z. B. Erstickungsgefahr).

## 1-1 BESTIMMUNGSGEMÄßE VERWENDUNG

- Der Heckcontainer eignet sich zum Transport von Schüttgut bis zu einem Maximalgewicht (siehe Kap. 5).
- Der Heckcontainer eignet sich nicht zum Transport von Menschen, Tieren oder Gefahrstoffen.

## 1-2 PIKTOGRAMMERLÄUTERUNG

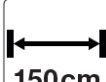
	Lesen Sie die Bedienungsanleitung vor der ersten Verwendung aufmerksam durch!
	Transportieren Sie niemals Personen mit dem Heckcontainer!
	Max. Traglast
	Nettogewicht
	Aufnahme
	CE-Kennzeichnung
	Breite des Heckcontainers

## 2 AUFBAU UND INBETRIEBNAHME

- Bauen Sie den Heckcontainer nicht alleine auf. Ziehen Sie eine weitere Person hinzu.
- Nehmen Sie die Explosionszeichnung (Kap. 7) als Aufbauhilfe. Verwenden Sie die mitgelieferten Schrauben und Muttern.
- Fahren Sie mit dem Traktor rückwärts an den Heckcontainer heran.
- Verbinden Sie den Träger des Heckcontainers mit der 3-Punkt-Aufnahme Ihres Traktors. Achten Sie darauf, dass der federgelagerte Arretierbolzen korrekt sitzt.
- Verwenden Sie den Bedienhebel am Träger um die Wand der Schütte zu öffnen.

**ACHTUNG:** Achten Sie darauf, dass das Gewicht (Heckcontainer + Inhalt) von dem Traktor sicher transportiert bzw. gehalten werden kann. Bringen Sie ggf. Gewichte vorne an dem Traktor an, um die Belastung auszugleichen! Im Zweifelsfall kontaktieren Sie den Hersteller Ihres Traktors.

## 3 WARTUNG

- Schalten Sie vor allen Wartungs- und Einstellungsarbeiten am Heckcontainer den Motor des Traktors aus und ziehen Sie den Zündschlüssel.
- Führen Sie alle Einstell- und Wartungsarbeiten mit gesengtem Heckcontainer durch.
- Reinigen Sie das Gerät niemals mit einem aggressiven Reinigungs- oder Lösungsmittel!
- Prüfen Sie regelmäßig alle Schrauben und Muttern auf einen festen Sitz. Ziehen Sie diese ggf. nach!

## 4 TECHNISCHE DATEN

Artikelnummer	52585	52586	52587
Benötigte PS Stärke des Traktors	15-35 PS	15-40 PS	20-45 PS
Aufnahme	Kat. I	Kat. I	Kat. I
Volumen	ca. 0,3 m <sup>3</sup>	ca. 0,4 m <sup>3</sup>	ca. 0,5 m <sup>3</sup>
max. Belastbarkeit (bei gleichmäßiger Gewichtsverteilung)	250 kg	270 kg	300 kg
Containerbreite	1000 mm	1200 mm	1500 mm
Gewicht	ca. 86 kg	ca. 92 kg	ca. 104 kg

## 5 EXPLOSIONSZEICHNUNG

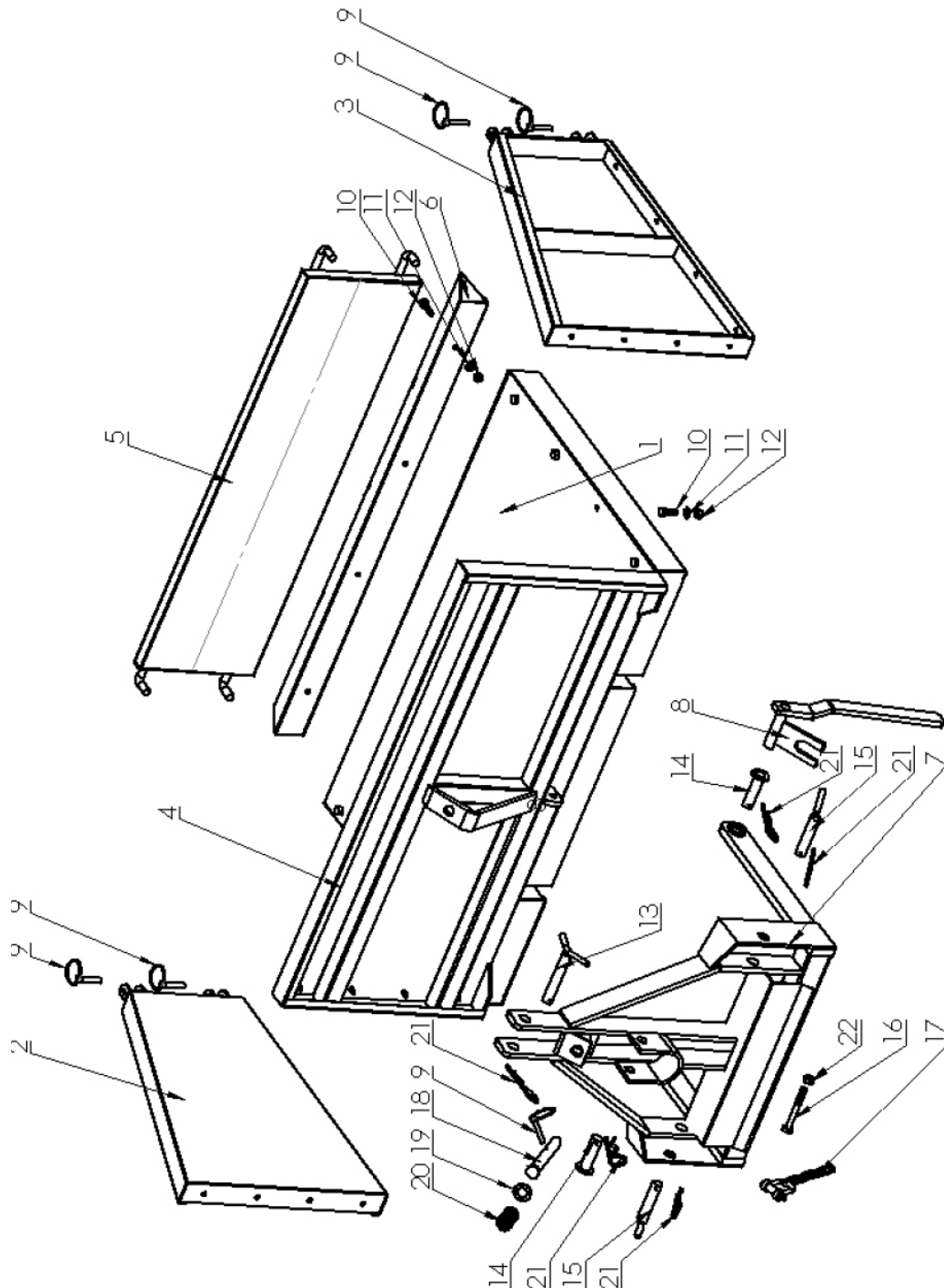

## 6 TEILELISTE

NR	BEZEICHNUNG	ANZAHL (52585 und 52586)	ANZAHL (52587)
1	Bodenplatte	1	1
2	Linke Seitenwand	1	1
3	Rechte Seitenwand	1	1
4	Rückwand	1	1
5	Vorderwand	1	1
6	Schräge	1	1
7	Träger	1	1
8	Hebel	1	1
9	Splint (O-förmig) Ø3	5	5
10	Bolzenschraube M8x20	24	28
11	Unterlegscheibe M8	24	28
12	Mutter M8	24	28
13	Hebestift Ø22x110	1	1
14	Stift Ø22x70	2	2
15	Stift Ø22x85	2	2
16	Bolzenschraube M10x90	1	1
17	Kette	1	1
18	Stift Ø22x150	1	1
19	Unterlegscheibe M22	1	1
20	Feder	1	1
21	Splint (R-förmig) Ø3	5	5
22	Mutter M10x90	1	1

# 7 CE-KONFORMITÄTSERKLÄRUNG

## EU-Konformitätserklärung

*EU Declaration of Conformity*

**Hiermit erklären wir,**  
*We herewith declare*

**DEMA-Vertriebs GmbH**  
**Im Tobel 4, 74547 Übrigshausen, Germany**

**Dass das nachfolgend bezeichnete Gerät aufgrund seiner Konzipierung und Bauart sowie in der von uns in Verkehr gebrachten Ausführung den einschlägigen, grundlegenden Sicherheits- und Gesundheitsanforderungen den EU-Richtlinien entspricht.**

*That the following Appliance complies with the appropriate basic safety and health requirements of the EU Directive based on its design and type, as brought into circulation by us.*

**Bei einer mit uns nicht abgestimmten Änderung des Gerätes verliert diese Erklärung ihre Gültigkeit.**

*In case of alteration of the machine, not agreed upon by us, this declaration will cease to be valid.*

**Bezeichnung des Geräts:**  
*Machine Description:*

**Heckcontainer Kat. I**  
**DHK 100Z / DHK 120Z / DHK 150Z**

**Artikel-Nr.:**  
*Article-No.:*

**52585, 52586, 52587**

**Einschlägige EU-Richtlinien:**  
*EU-Directives:*

**2006/42/EG**

**Angewandte harmonisierte Normen:**  
*Applicable harmonized standards:*

**EN 12100:2010**  
**EN 4254-1:2015**

**Dokumentenverantwortlicher:**  
*Responsible for Documents:*

**R. Gut**  
**Birkichstrasse 8**  
**74549 Wolpertshausen**

**Ort:**  
*Place:*

**Übrigshausen**

**Datum:**  
*Date:*

**10.05.2021**

**Herstellerunterschrift:**  
*Authorised Signature:*

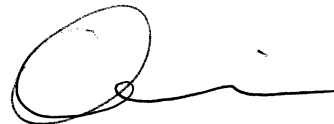

**Angaben zum Unterzeichner:**  
*Title of Signatory:*

**Hr. Abendschein, Geschäftsführer**