



ATV-WAGENHEBER

FJ60

ARTIKEL-NR. 24424



**LESEN SIE DIE BEDIENUNGSANLEITUNG UND DIE SICHERHEITSHINWEISE
VOR DER ERSTEN VERWENDUNG GRÜNDLICH DURCH!**

**DEMA-VERTRIEBS GMBH • IM TOBEL 4 • 74547 ÜBRIGSHAUSEN
WWW.DEMA-VERTRIEB.COM**

© DEMA VERTRIEBS-GMBH

Inhaltsverzeichnis

1 SICHERHEITSHINWEISE	3
1-1 Bestimmungsgemäße Verwendung	3
1-2 Piktogrammläuterung.....	4
2 BEDIENUNG	4
2-1 Anheben:.....	4
2-2 Senken:	5
3 WARTUNG	5
4 TECHNISCHE DATEN	5
5 EXPLOSIONSZEICHNUNG	6
6 TEILELISTE	6
7 ENTSORGUNG	6
8 CE-KONFORMITÄTSERKLÄRUNG	7

1 SICHERHEITSHINWEISE

- Änderungen die dem technischen Fortschritt dienen, können ohne Vorankündigung vom Hersteller getätigt werden und sind eventuell in der Bedienungsanleitung noch nicht berücksichtigt.
- Kontrollieren Sie das Gerät vor Inbetriebnahme auf Vollständigkeit und Funktion!
- Nehmen Sie niemals ein defektes oder funktionsunfähiges Gerät in Betrieb! Kontaktieren Sie den Hersteller oder lassen Sie das Gerät von einem qualifizierten Mechaniker kontrollieren.
- Arbeiten Sie immer mit Bedacht und der nötigen Vorsicht!
- Wenden Sie auf keinen Fall übermäßige Gewalt an!
- Überschreiten Sie niemals die maximale Belastung!
- Verwenden Sie den ATV-Wagenheber nur auf einem waagerechten, festen und tragfähigen Untergrund.
- Ziehen Sie immer die Handbremse des zu hebenden Fahrzeuges an. Stellen Sie die Räder geradeaus und sichern Sie diese mit Radkeilen ab.
- Begeben Sie sich niemals in oder unter das Fahrzeug, wenn dieses nur durch den ATV-Wagenheber gehalten wird.
- WICHTIG: Der ATV-Wagenheber ist nicht zum Halten von Lasten geeignet, hierzu werden geeignete Unterstellböcke benötigt!
- Halten Sie Kinder und nicht autorisierte Personen von Ihrem Arbeitsbereich fern.
- Tragen Sie bei allen Arbeiten eine entsprechende Schutzausrüstung wie zum Beispiel: Arbeitshandschuhe, Sicherheitsschuhe, usw.
- Tragen Sie bei allen Arbeiten keine weite, locker hängende Kleidung oder losen Schmuck, dies könnte in die beweglichen Teile geraten und Verletzungen hervorrufen.
- Platzieren Sie das Werkzeug immer nur auf einem ebenen, sauberen, trockenen und rutschfestem Untergrund. Achten Sie darauf, dass der Untergrund fähig ist die Belastung zu tragen.
- Arbeiten Sie immer bei guter Beleuchtung.
- Setzen Sie das Gerät niemals Spritzwasser oder Regenwasser aus.
- Arbeiten Sie niemals, wenn Sie müde sind oder unter dem Einfluss von Drogen, Medikamenten oder Alkohol stehen.
- Verwahren Sie Verpackungsteile (Folien, Plastikbeutel, Styropor, etc.) nur an Orten auf, die Kindern insbesondere Säuglingen nicht zugänglich sind! Da Verpackungsteile oft nicht erkennbare Gefahren bergen (z. B. Erstickungsgefahr).

1-1 BESTIMMUNGSGEMÄßE VERWENDUNG

- Der ATV-Wagenheber eignet sich zum Heben und Senken von Lasten (Fahrzeugen) bis zu einem Maximalgewicht von 2.000 kg!
- Der ATV-Wagenheber eignet sich nicht zum Halten von Lasten, hierzu werden geeignete Unterstellböcke benötigt!

1-2 PIKTOGRAMMERLÄUTERUNG

	Lesen Sie vor der ersten Verwendung die Bedienungsanleitung!
	Tragen Sie eine persönliche Schutzausrüstung, Sicherheitsschuhe!
	Tragen Sie eine persönliche Schutzausrüstung, Sicherheitshandschutz!
	Beachten Sie die Wartungshinweise in der Bedienungsanleitung!
	Warnung vor Quetschungen!
	Allgemeine Warnung vor einer Gefahrenstelle!
	Überschreiten Sie niemals die maximale Belastung!
	Gewicht netto
	Max. Hublast
	Hubweg

2 BETDIENUNG

Hinweis: Der ATV-Wagenheber muss mit mindestens 50 Kg beladen werden, damit er einwandfrei wieder herabgelassen werden kann.

2-1 ANHEBEN:

1. Setzen Sie den ATV-Wagenheber zwischen den Boden und die Last.
2. Lösen Sie die Verriegelung und setzen Sie die Lastaufnahme von Hand unter die Last.
3. Verriegeln Sie den ATV-Wagenheber wie auf dem Bild aufgezeigt

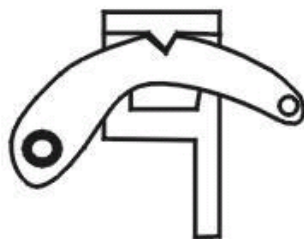

4. Fangen Sie jetzt an mit dem Handgriff zu pumpen. Hierbei hören Sie bei jedem pumpen den „kletternden Stift“ klicken, sobald der Stift klickt führen Sie den

Handgriff nach ganz oben und wiederholen den Vorgang bis die Last auf der gewünschten Höhe ist.

2-2 SENKEN:

1. Lösen Sie die Verriegelung sowie auf dem Bild aufgezeigt.

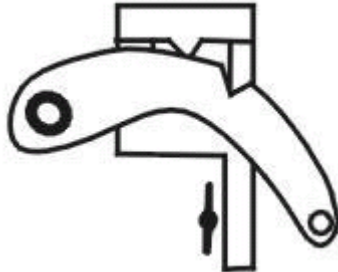

- Pumpen Sie nun wie beim Anheben einer Last und die Ladung wird gesenkt.

3 WARTUNG

- Schmieren Sie alle Beweglichenteile regelmäßig.
- Lagern Sie den Wagenheber nur an trockenen Orten.
- Reinigen Sie den Wagenheber niemals mit aggressiven Reinigungsmitteln.
- Kontrollieren Sie regelmäßig alle tragenden Teile und tauschen diese gegebenenfalls aus.

4 TECHNISCHE DATEN

Maximal Belastung:	2 to
Höhe min./max.	13-132 cm
Gewicht	ca. 14 kg

5 EXPLOSIONSZEICHNUNG

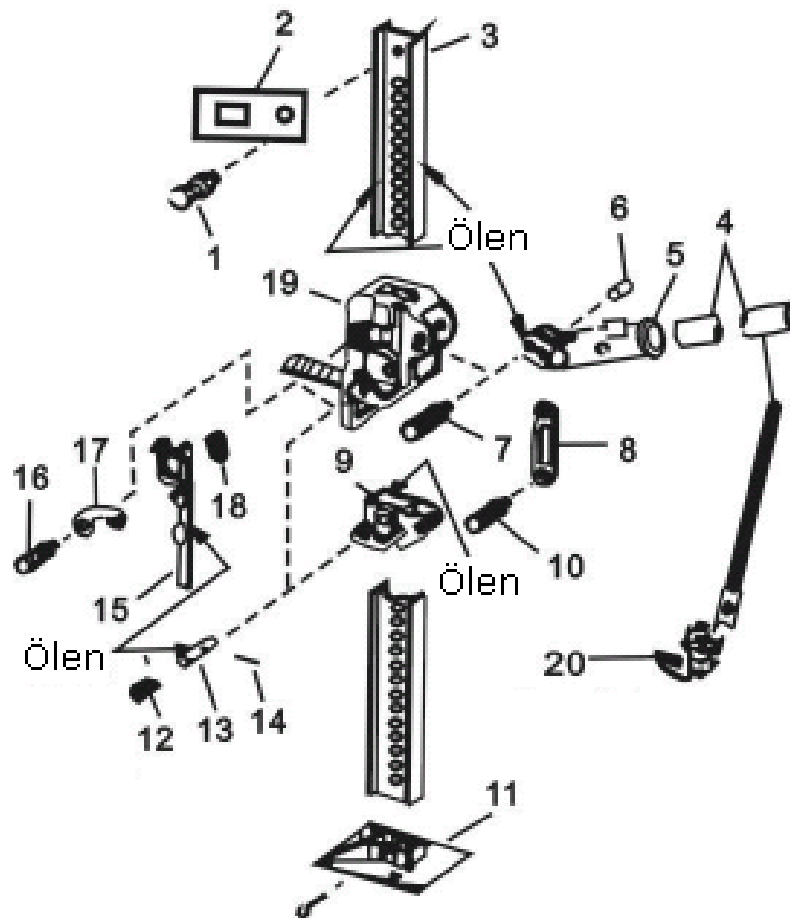

6 TEILELISTE

NR	BEZEICHNUNG	STK	NR	BEZEICHNUNG	STK
1	Bügelschraube	1	2	U-Klammer	1
3	Führungsschiene	2	4	Handgriff	2
5	Handgriffsockel	1	6	Stift	1
7	Schraube	1	8	Verbindungsstange	1
9	Kleiner Läufer	1	10	Schraube	1
11	Grundgestell	1	12	Federklammer	2
13	Klammer	1	14	Querpin	1
15	Schalter	1	16	Unterlegscheibe	1
17	Verriegelung	1	18	Umschaltfeder	1
19*	Großer Läufer	1	20	Getriebe	

7 ENTSORGUNG

Im Falle der Entsorgung dieses Gerätes wenden Sie sich bitte an die DEMA Vertriebs-GmbH, Ihren lokalen Händler oder einen lokalen Wertstoffverwerter. Führen Sie das Gerät keinesfalls einer kommunalen Sammelstelle zu! Entsorgen Sie das Gerät keinesfalls über den normalen Hausmüll! Sie leisten damit einen wichtigen Beitrag zur Erhaltung der Umwelt.

8 CE-KONFORMITÄTSERKLÄRUNG

EU-Konformitätserklärung

EU Declaration of Conformity

Hiermit erklären wir,
We herewith declare

DEMA-Vertriebs GmbH
Im Tobel 4, 74547 Übrigshausen, Germany

Dass das nachfolgend bezeichnete Gerät aufgrund seiner Konzipierung und Bauart sowie in der von uns in Verkehr gebrachten Ausführung den einschlägigen, grundlegenden Sicherheits- und Gesundheitsanforderungen den EU-Richtlinien entspricht.

That the following Appliance complies with the appropriate basic safety and health requirements of the EU Directive based on its design and type, as brought into circulation by us.

Bei einer mit uns nicht abgestimmten Änderung des Gerätes verliert diese Erklärung ihre Gültigkeit.

In case of alteration of the machine, not agreed upon by us, this declaration will cease to be valid.

Bezeichnung des Geräts:

Machine Description:

ATV-Wagenheber FJ60

Artikel-Nr.:

Article-No.:

24424

Einschlägige EU-Richtlinien:

EU-Directives:

2006/42/EG

Angewandte harmonisierte Normen:

Applicable harmonized standards:

EN 12100: 2010

EN 1494: 2000+A1:2008

Dokumentenverantwortlicher:

Responsible for Documents:

Romeo Gut

Birkichstraße 8

74549 Wolpertshausen

Ort:

Place:

Übrigshausen

Datum:

Date:

30.11.2020

Herstellerunterschrift:

Authorised Signature:



Angaben zum Unterzeichner:

Title of Signatory:

Hr. Abendschein, Geschäftsführer