

MONTAGEROLLBRETT 2 IN 1

DMR 90

ARTIKEL-NR. 24555



**LESEN SIE DIE BEDIENUNGSANLEITUNG UND DIE SICHERHEITSHINWEISE
VOR DER ERSTEN VERWENDUNG GRÜNDLICH DURCH!**

**DEMA-VERTRIEBS GMBH • IM TOBEL 4 • 74547 ÜBRIGSHAUSEN
WWW.DEMA-VERTRIEB.COM**

© DEMA VERTRIEBS-GMBH

LETZTE AKTUALISIERUNG: 27.03.2020

Inhaltsverzeichnis

1 SICHERHEITSHINWEISE	3
1-1 Bestimmungsgemäße Verwendung.....	3
2 TECHNISCHE DETAILS	3
3 AUFBAU & MONTAGE	4
3-1 Umwandlung zum Hocker.....	5
4 WARTUNG & PFLEGE	5
5 ENTSORGUNG.....	5

1 SICHERHEITSHINWEISE

- Änderungen die dem technischen Fortschritt dienen, können ohne Vorankündigung vom Hersteller getätigt werden und sind eventuell in der Bedienungsanleitung noch nicht berücksichtigt.
- Kontrollieren Sie das Montagerollbrett vor Inbetriebnahme auf Vollständigkeit und Funktion.
- Verwenden Sie das Rollbrett nicht als Sport- oder Freizeitgerät.
- Wenden Sie auf keinen Fall übermäßige Gewalt an!
- Verwenden Sie das Rollbrett ausschließlich auf ebenen Untergründen!
- Überschreiten Sie niemals die max. Tragkraft des Rollbretts!
- **Vergewissern Sie sich wenn Sie sich mit dem Rollbrett unter eine Last bewegen, dass diese ausreichend gesichert ist! SCHWERE VERLETZUNGSGEFAHR!**
- Benutzen Sie das Gerät nur für den vorgesehenen Einsatzzweck!
- Halten Sie den Arbeitsbereich sauber und aufgeräumt!
- Dieses Gerät ist nicht für die Verwendung durch Personen (einschließlich Kinder) mit eingeschränkter körperlicher, sensorischer oder geistiger Leistungsfähigkeit oder mangelnder Erfahrung und Kenntnis bestimmt.
- Arbeiten Sie niemals, wenn Sie müde sind oder unter dem Einfluss von Drogen, Medikamenten oder Alkohol stehen!
- Verwahren Sie Verpackungsteile (Folien, Plastikbeutel, Styropor, etc.) nur an Orten auf, die Kindern insbesondere Säuglingen nicht zugänglich sind! Da Verpackungsteile oft nicht erkennbare Gefahren bergen (z. B. Erstickungsgefahr).

1-1 BESTIMMUNGSGEMÄßE VERWENDUNG









- Das Montagerollbrett eignet als Hilfe um unter Lasten zu arbeiten.
- Das Montagerollbrett eignet sich nicht zum Skateboard fahren!

2 TECHNISCHE DETAILS

Polstermaterial	PVD
Max. Belastung liegend	ca. 150 kg
Max. Belastung sitzend	ca. 120 kg
Durchmesser Rollen	2"
Gewicht	ca. 5,5 kg
Maße liegend(LxBxH)	91 x 42 x 12 cm

3 AUFBAU & MONTAGE

- Nehmen Sie die Aufbauskitze unten als Aufbauhilfe.
- Montieren Sie das Rollbrett mit Hilfe der mitgelieferten Schrauben, Mutter und Scheiben:

A	B	C	D	E	F	G	H
			8 mm 	10 mm 			
4 Stk	4 Stk	4 Stk	4 Stk	4 Stk	4 Stk	2 Stk	1 Stk

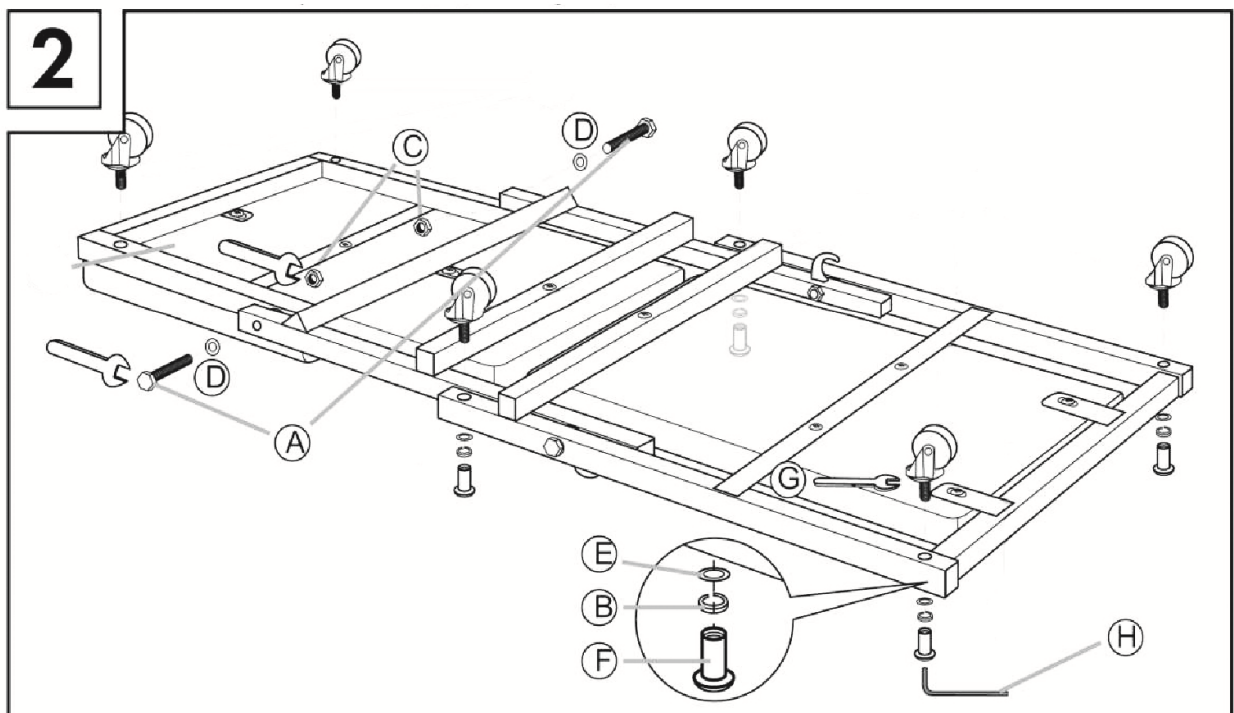
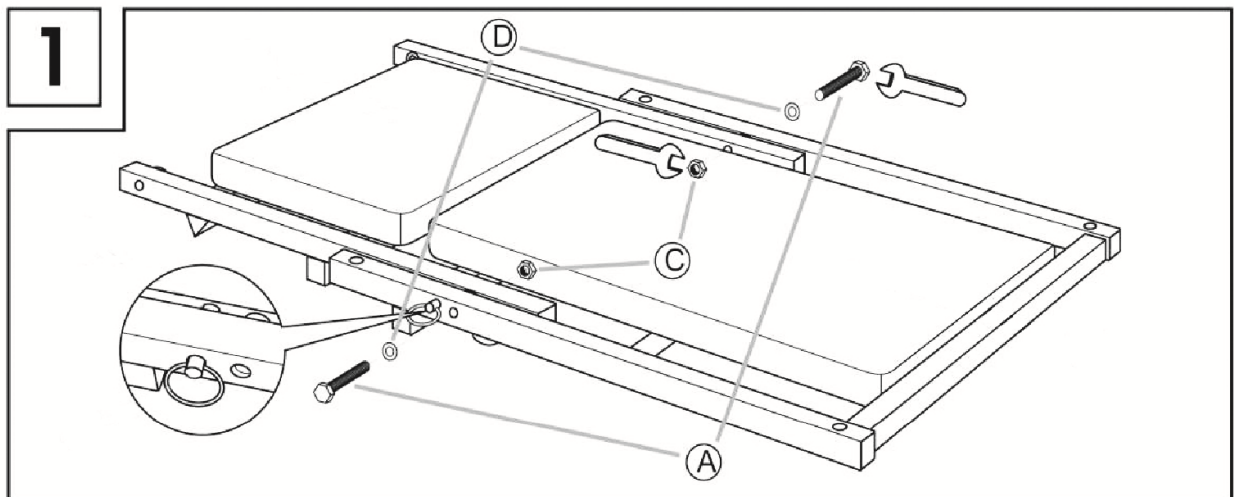

3-1 UMWANDLUNG ZUM HOCKER

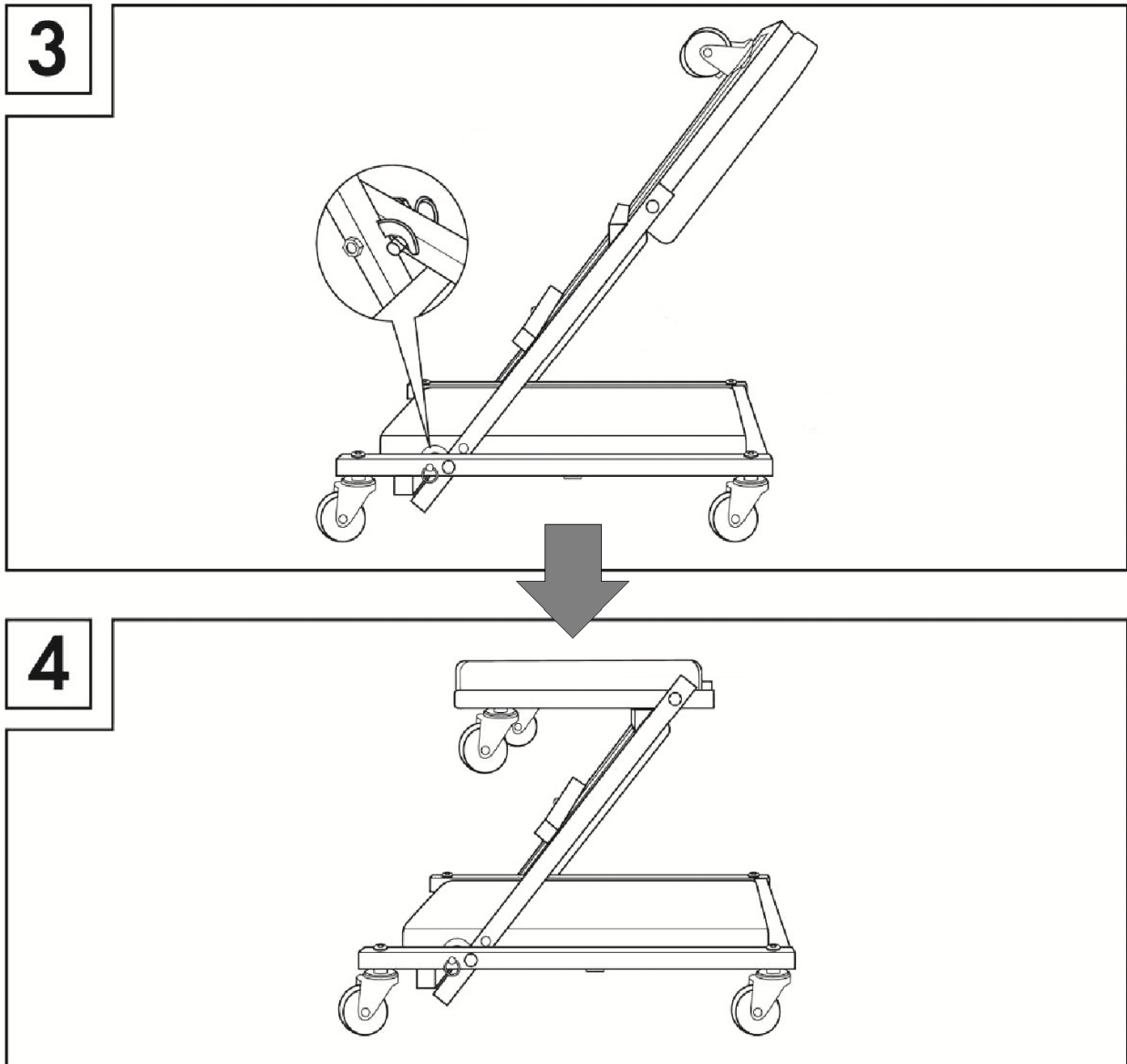

4 WARTUNG & PFLEGE

- Benutzen Sie für die Reinigung nur Wasser und milde Reinigungsmittel und trocknen Sie danach das Rollbrett gründlich ab. Verwenden Sie niemals aggressive Reinigungs- oder Lösungsmittel!
- Schützen Sie das Montagerollbrett vor Witterungseinflüssen (z.B. Regen, Frost, etc.).
- Überprüfen Sie regelmäßig alle Schraubverbindungen!

5 ENTSORGUNG

Im Falle der Entsorgung dieses Gerätes wenden Sie sich bitte an die DEMA Vertriebs-GmbH, Ihren lokalen Händler oder einen lokalen Wertstoffverwerter.
Führen Sie das Gerät keinesfalls einer kommunalen Sammelstelle zu!
Entsorgen Sie das Gerät keinesfalls über den normalen Hausmüll!