



**QUAD / ATV STREUGERÄT
12 VOLT
STG 12V**

ARTIKEL-NR. 24993



**LESEN SIE DIE BEDIENUNGSANLEITUNG UND DIE SICHERHEITSHINWEISE
VOR DER ERSTEN VERWENDUNG GRÜNDLICH DURCH!**

**DEMA-VERTRIEBS GMBH • IM TOBEL 4 • 74547 ÜBRIGSHAUSEN
WWW.FIXVERSAND.DE**

© DEMA VERTRIEBS-GMBH

Inhaltsverzeichnis

1 SICHERHEITSHINWEISE.....	3
1-1 Bestimmungsgemäße Verwendung	3
1-2 Piktogrammerläuterung.....	4
2 TECHNISCHE DATEN.....	4
3 MONTAGE & AUFBAU	5
4 BEDIENUNG	6
5 ENTSORGUNG	6
6 EXPLOSIONSZEICHNUNG.....	7
7 TEILELISTE	8
8 CE-KONFORMITÄTSERKLÄRUNG	9







1 SICHERHEITSHINWEISE

- Änderungen die dem technischen Fortschritt dienen, können ohne Vorankündigung vom Hersteller getätigt werden und sind eventuell in der Bedienungsanleitung noch nicht berücksichtigt.
- Kontrollieren Sie das Gerät vor Inbetriebnahme auf Vollständigkeit und Funktion!
- Nehmen Sie niemals ein defektes oder funktionsunfähiges Gerät in Betrieb! Kontaktieren Sie den Hersteller oder lassen Sie das Gerät von einem qualifizierten Mechaniker kontrollieren.
- Arbeiten Sie immer mit Bedacht und der nötigen Vorsicht!
- Wenden Sie auf keinen Fall übermäßige Gewalt an!
- Lesen Sie die Betriebsanleitung ihrer Zugmaschine sorgfältig durch, ob Sie Zusatzgeräte anbringen dürfen. Beachten Sie unbedingt auf die Angaben des Herstellers wie maximale Zuladung, maximale Ausladung bei Zuladung. **Achtung, Kippgefahr!!**
- Die Bremse der Zugmaschine muss für den Einsatz des Streugerätes ausgelegt sein.
- Achten Sie darauf, dass sich keine Personen, Kinder oder Tiere im Gefahrenbereich der Maschine aufhalten.
- Bedienen Sie niemals das Gerät, wenn Sie müde sind oder unter dem Einfluss von Medikamenten, Alkohol, Drogen oder sonstigen Rauschmitteln stehen.
- Achten Sie darauf, dass keine unbefugten Personen oder Kinder Zugang zu dem Gerät haben.
- Es ist nicht erlaubt Personen zu befördern.
- Die Maschine darf nur von unterwiesenen Personen genutzt werden.
- Tragen Sie eine Schutzausrüstung (Arbeitshandschuhe, Sicherheitsschuhe, Schutzbrille, Atemschutz usw.).
- Verwenden Sie den Streuer nicht um Sand oder Splitt zum verstreuen, diese können Schäden am Getriebe und des Geräts verursachen!
- Führen Sie Wartungs- bzw. Reinigungsarbeiten nur im Stillstand aus.
- Vermeiden Sie den Kontakt mit den rotierenden Bauteilen. **Achtung, Unfallgefahr!!**
- Lagern Sie das Gerät an einem Ort, an dem es keinen Witterungseinflüssen ausgesetzt ist.
- Verwahren Sie Verpackungsteile (Folien, Plastikbeutel, Styropor, etc.) nur an Orten auf, die Kindern insbesondere Säuglingen nicht zugänglich sind! Da Verpackungsteile oft nicht erkennbare Gefahren bergen (z. B. Erstickungsgefahr).

1-1 BESTIMMUNGSGEMÄßE VERWENDUNG

- Das Gerät eignet sich zum Verstreuen von Dünger, Saatgut und Sand.
- Das Gerät ist nicht für den öffentlichen Straßenverkehr zugelassen!

1-2 PIKTOGRAMMERLÄUTERUNG

	Lesen Sie vor der ersten Verwendung die Bedienungsanleitung!
	Beachten Sie die Wartungshinweise in der Bedienungsanleitung!
	Tragen Sie eine persönliche Schutzausrüstung, Sicherheitshandschutz!
	Tragen Sie eine persönliche Schutzausrüstung, Sicherheitsschuhe!
	Halten Sie Ihre Füße vor rotierenden Teilen entfernt!
	Warnung vor Handverletzungen

2 TECHNISCHE DATEN

Spannung	12V (DC) Gleichstrom
Trichtervolumen	31 Liter
Zulässiges Gesamtgewicht	max. 36 kg
Maße (LxBxH)	ca. 53 x 65 x 35 cm
Gewicht	ca. 6 kg

3 MONTAGE & AUFBAU

- Prüfen Sie, dass alle Bauteile die für die Montage benötigt werden vorhanden sind.
- Die aufgeführten Zahlen entsprechen den Positionen der Explosionszeichnung und der Teileliste.

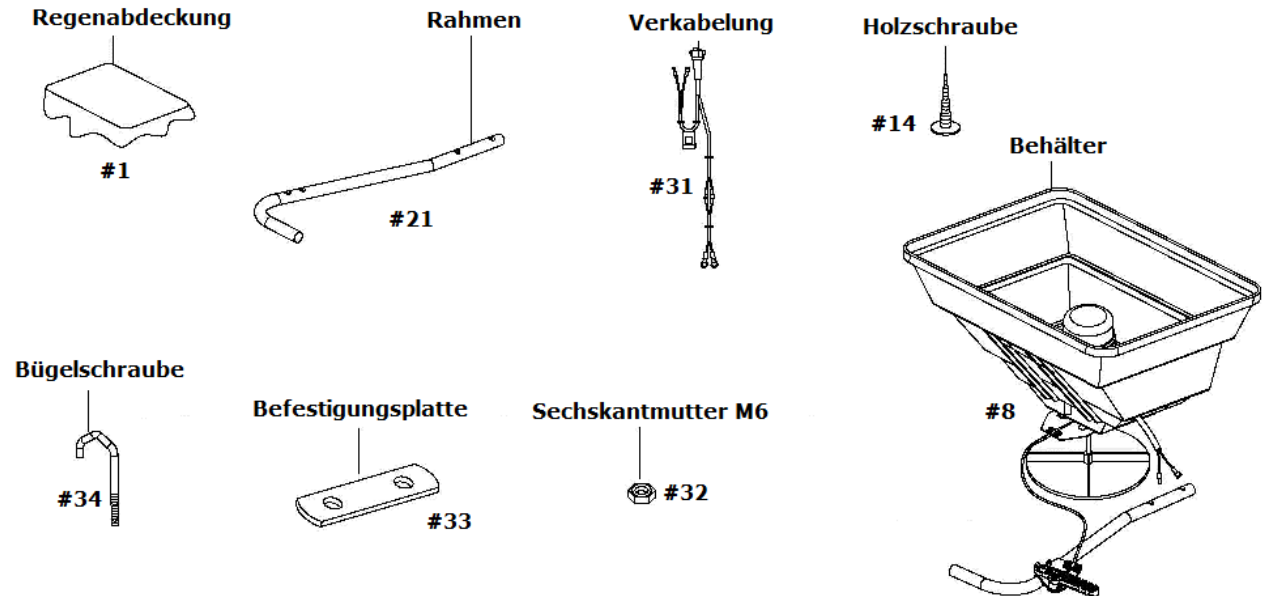

- Befestigen Sie den Rahmen unter dem Behälter mit Hilfe der Holzschrauben (14).

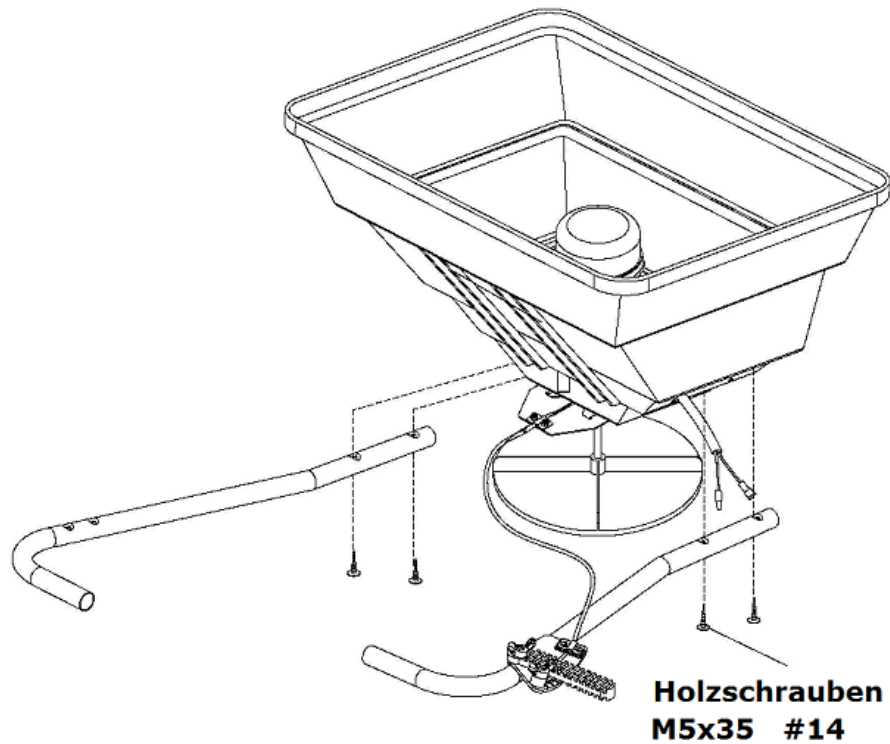

- Montieren Sie die Kontrolleinheit an dem Rahmen mit Hilfe der Flügelmuttern (24) und Schrauben (19).

- Je nachdem wo sie gedenken den Streuer zu montieren (hinten oder vorne auf dem ATV), sollten Sie die Konrolleinheit auf der linken Stange (Montage vorne) bzw. auf der rechten Stange (Montage hinten) befestigen.

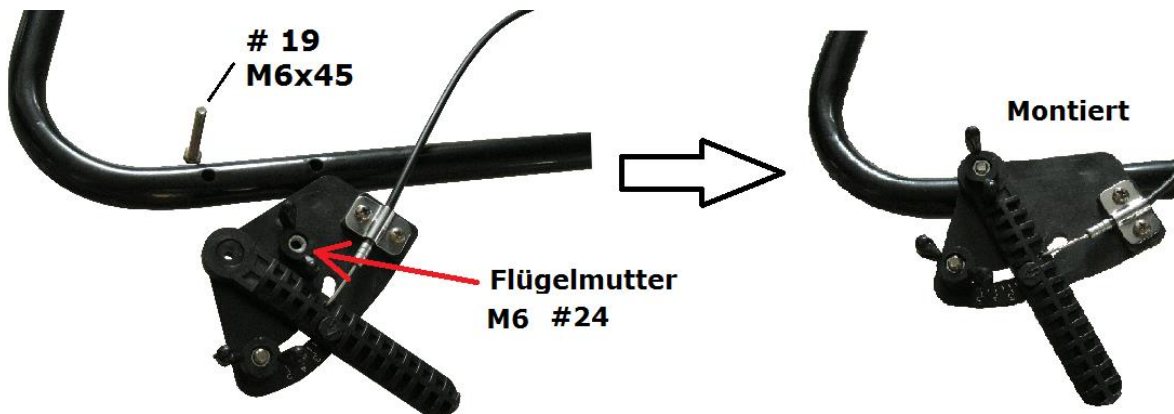

- Verwenden Sie die mitgelieferten Bügelschrauben (34) und Befestigungsplatten (33) um den Streuer an dem ATV zu befestigen.
- Schließen Sie den Streuscheiben-Motor und die entsprechende Verkabelung (31) an eine entsprechende 12-V Stromquelle an. Sollten Sie den Motor an die Bordverkabelung Ihres ATVs anschließen wollen, dann sollten Sie einen qualifizierten Elektriker oder die Bedienungsanleitung des ATVs konsultieren, um eine geeignete Anschlussstelle zu finden.
- Und denken Sie dran: Der Streuer hat KEINE Straßenzulassung und sollte ausschließlich auf Privatgrundstücken verwendet werden!

4 BEDIENUNG

- Schließen Sie Streuregulierung, so dass die Durchlassöffnung vollständig geschlossen ist.
- Befüllen Sie das Streugerät mit dem Streugut.
- Öffnen Sie die Streuregulierung leicht.
- Schalten Sie den Streuscheibenmotor ein.
- Die Streuweite kann je nach Streugut, Zustand des Streuguts und durch Ihre Schrittgeschwindigkeit variieren.
- Nach dem Gebrauch entfernen Sie das restliche Streugut aus dem Behälter.
- Reinigen Sie das Streugerät mit Wasser.
- Lassen Sie das Streugerät vollständig trocknen.
- Schmieren Sie die beweglichen Bauteile des Streugeräts.
- Lagern Sie das Streugerät an einem Ort, an dem er keinen Witterungseinflüssen ausgesetzt ist.

5 ENTSORGUNG

Im Falle der Entsorgung dieses Gerätes wenden Sie sich bitte an die DEMA Vertriebs-GmbH, Ihren lokalen Händler oder einen lokalen Wertstoffverwerter. Führen Sie das Gerät keinesfalls einer kommunalen Sammelstelle zu! Entsorgen Sie das Gerät keinesfalls über den normalen Hausmüll! Sie leisten damit einen wichtigen Beitrag zur Erhaltung der Umwelt.

6 EXPLOSIONSZEICHNUNG

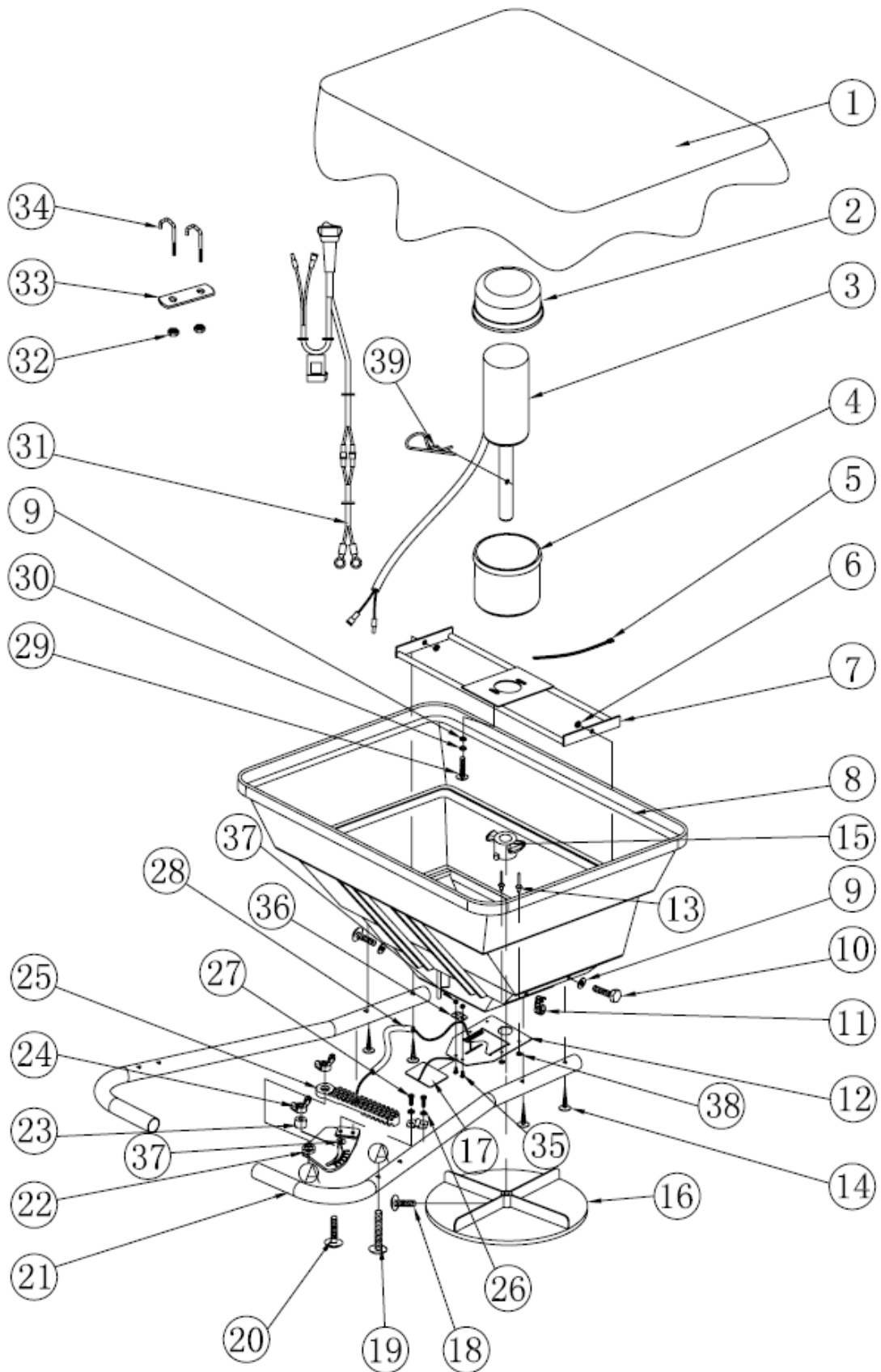

7 TEILELISTE

NR	BEZEICHNUNG	STK
1	Regenabdeckung	1
2	Motorabdeckkappe	1
3	Elektromotor	1
4	Motorabdeckung	1
5	Band	1
6	Sicherungsmutter M6	2
7	Motoraufnahme	1
8	Behälter kpl.	1
9	Flachscheibe Ø 6	4
10	Sechskantschraube M6x16	2
11	Anschlussklemme	1
12	Fixierplatte	1
13	Niete Ø5x12	4
14	Holzschraube M5x35	4
15	Abstandshalter – Mitte	1
16	Verteilerplatte	1
17	Einstellplatte	1
18	Rundkopfschraube M4x20	1
19	Rundkopfkreuzschraube M6x45	1
20	Schlossschraube M6x25	1
21	Rahmen	2
22	Streumengenregulierung	1
23	Abstandshalter	1
24	Flügelmutter M6	2
25	Griff	1
26	Sicherungsscheibe Ø5	2
27	Schraube M5x16	2
28	Drahtzug	1
29	Rundkopfschraube M6x16	2
30	Sicherungsscheibe Ø 6	2
31	Verkabelung (Motorschalter & Sicherung)	1
32	Sicherungsmutter M6	8
33	Befestigungsplatte	4
34	Bügelschraube (j-förmig)	8
35	Rundkopfschraube M5x12	2
36	Befestigungsplättchen (für die Kabel)	2
37	Kunststoffmutter M5	4
38	Flache Scheibe Ø5	4
39	Federstecker	1

8 CE-KONFORMITÄTSERKLÄRUNG

EU-Konformitätserklärung

EU Declaration of Conformity

Hiermit erklären wir,
We herewith declare

DEMA-Vertriebs GmbH
Im Tobel 4, 74547 Übrigshausen, Germany

Dass das nachfolgend bezeichnete Gerät aufgrund seiner Konzipierung und Bauart sowie in der von uns in Verkehr gebrachten Ausführung den einschlägigen, grundlegenden Sicherheits- und Gesundheitsanforderungen den EU-Richtlinien entspricht.

That the following Appliance complies with the appropriate basic safety and health requirements of the EU Directive based on its design and type, as brought into circulation by us.

Bei einer mit uns nicht abgestimmten Änderung des Gerätes verliert diese Erklärung ihre Gültigkeit.

In case of alteration of the machine, not agreed upon by us, this declaration will cease to be valid.

Bezeichnung des Geräts:

Machine Description:

Quad / ATV Streugerät 12 Volt

Artikel-Nr.:

Article-No.:

24993

Einschlägige EU-Richtlinien:

EU-Directives:

2006/42/EG

Angewandte harmonisierte Normen:

Applicable harmonized standards:

**EN ISO 12100:2010
EN ISO 13854:2019
EN ISO 14120:2015
EN ISO 13857:2019**

Dokumentenverantwortlicher:

Responsible for Documents:

**Romeo Gut
Birkichstrasse 8
74549 Wolpertshausen**

Ort:

Place:

Übrigshausen

Datum:

Date:

01.03.2021

Herstellerunterschrift:

Authorised Signature:



Angaben zum Unterzeichner:

Title of Signatory:

Hr. Abendschein, Geschäftsführer