

SCHWERLASTREGAL 900 KG

SLR 4/900 Me

ARTIKEL-NR. 19995



Lieferung ohne Dekoration

**LESEN SIE DIE BEDIENUNGSANLEITUNG UND DIE SICHERHEITSHINWEISE
VOR DER ERSTEN VERWENDUNG GRÜNDLICH DURCH!**

**DEMA-VERTRIEBS GMBH • IM TOBEL 4 • 74547 ÜBRIGSHAUSEN
WWW.DEMA-VERTRIEB.COM**

© DEMA VERTRIEBS-GMBH

Inhaltsverzeichnis

| | |
|---|----------|
| 1 SICHERHEITSHINWEISE..... | 3 |
| 1-1 Bestimmungsgemäße Verwendung | 3 |
| 2 TECHNISCHE DATEN..... | 3 |
| 3 AUFBAU..... | 4 |
| 4 ENTSORGUNG | 6 |

1 SICHERHEITSHINWEISE

- Änderungen die dem technischen Fortschritt dienen, können ohne Vorankündigung vom Hersteller getätigt werden und sind eventuell in der Bedienungsanleitung noch nicht berücksichtigt.
- Kontrollieren Sie das Gerät vor Inbetriebnahme auf Vollständigkeit und Funktion.
- Nehmen Sie niemals ein defektes oder beschädigtes Regal in Betrieb! Kontaktieren Sie den Hersteller oder lassen Sie das Gerät von einem qualifizierten Mechaniker kontrollieren.
- Steigen bzw. setzen Sie sich niemals auf das Regal!
- Überlasten Sie niemals die Böden des Regals! Verteilen Sie die Lasten auf dem Regal stets gleichmäßig.
- Halten Sie Kinder und unbeteiligte Dritte von dem Regal fern.
- Arbeiten Sie immer mit Bedacht und der nötigen Vorsicht!
- Wenden Sie auf keinen Fall übermäßige Gewalt an!
- Verwahren Sie Verpackungsteile (Folien, Plastikbeutel, Styropor, etc.) nur an Orten auf, die Kindern insbesondere Säuglingen nicht zugänglich sind! Da Verpackungsteile oft nicht erkennbare Gefahren bergen (z. B. Erstickungsgefahr).

1-1 BESTIMMUNGSGEMÄßE VERWENDUNG

- Das Schwerlastregal eignet sich als Abstellfläche für Gegenstände.
- Das Schwerlastregal eignet sich nicht als Steighilfe!

2 TECHNISCHE DATEN

| | |
|--|----------------------|
| Belastbarkeit (bei gleichm.r Belastung) | 900 kg |
| Traglast pro Boden (bei gleichm. Belastung) | 225 kg |
| Maße (BxTxH) | 1953 x 610 x 1840 mm |
| Gewicht | ca. 70 kg |

3 AUFBAU

- Nehmen Sie die Teile aus der Transportverpackung.
- Bauen Sie das Regal nicht alleine auf, ziehen Sie eine weitere Person als Hilfe hinzu!
- Enthalten sind 2 Rahmenteile (A), 8 Traversen (B) und 4 Gitterböden (C):

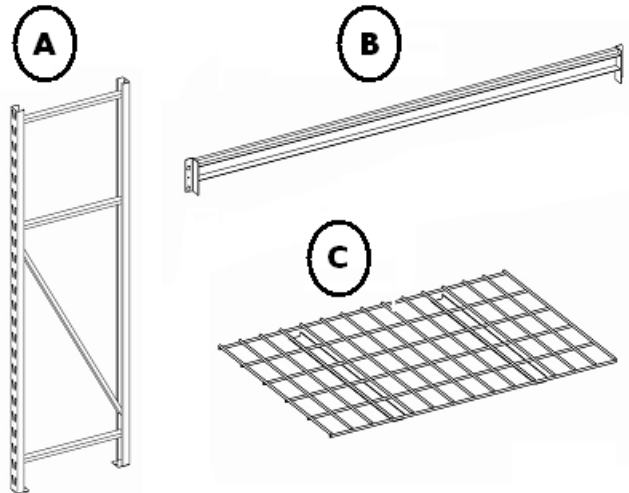

- Montieren Sie zunächst die ersten beiden Traversen (B) zwischen den senkrechten Rahmenteilen (A), indem Sie die Haken in die entsprechenden Öffnungen einhängen.
- Sie können mit der Wahl der Öffnung bestimmen bei welcher Höhe der erste Regalboden montiert wird. Vergewissern Sie sich dass die Traversen auf beiden Seiten auf gleicher Höhe eingehängt werden!

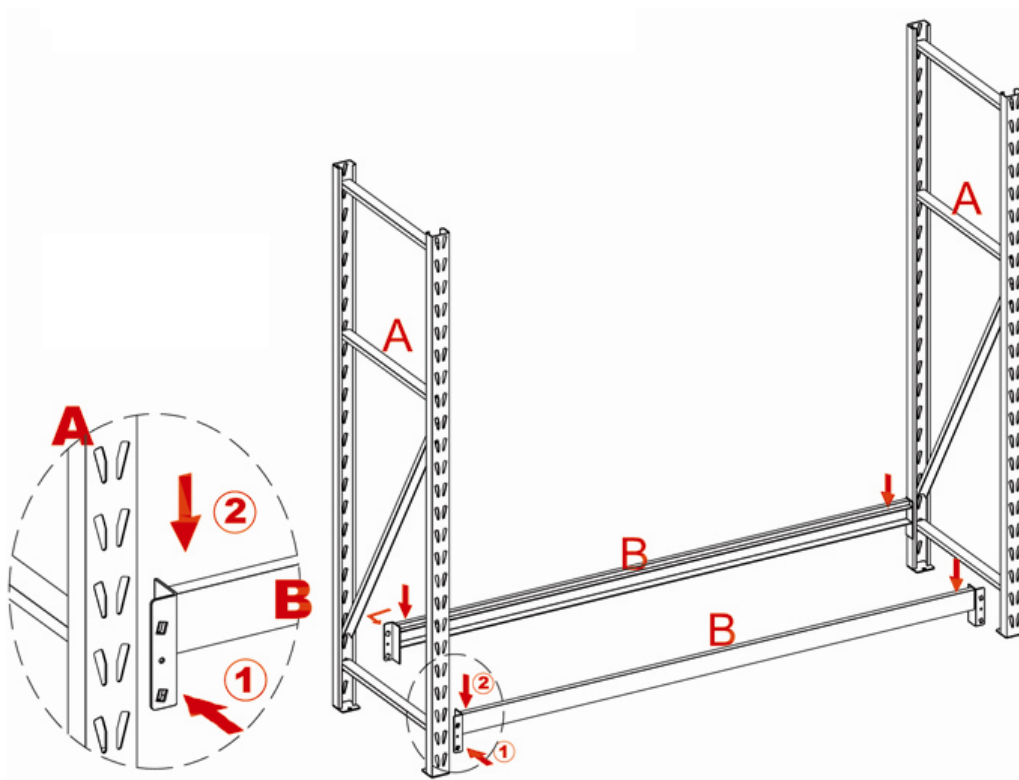

- Montieren Sie auf die gleiche Weise die weiteren Traversen zwischen den Rahmenteilen (A).

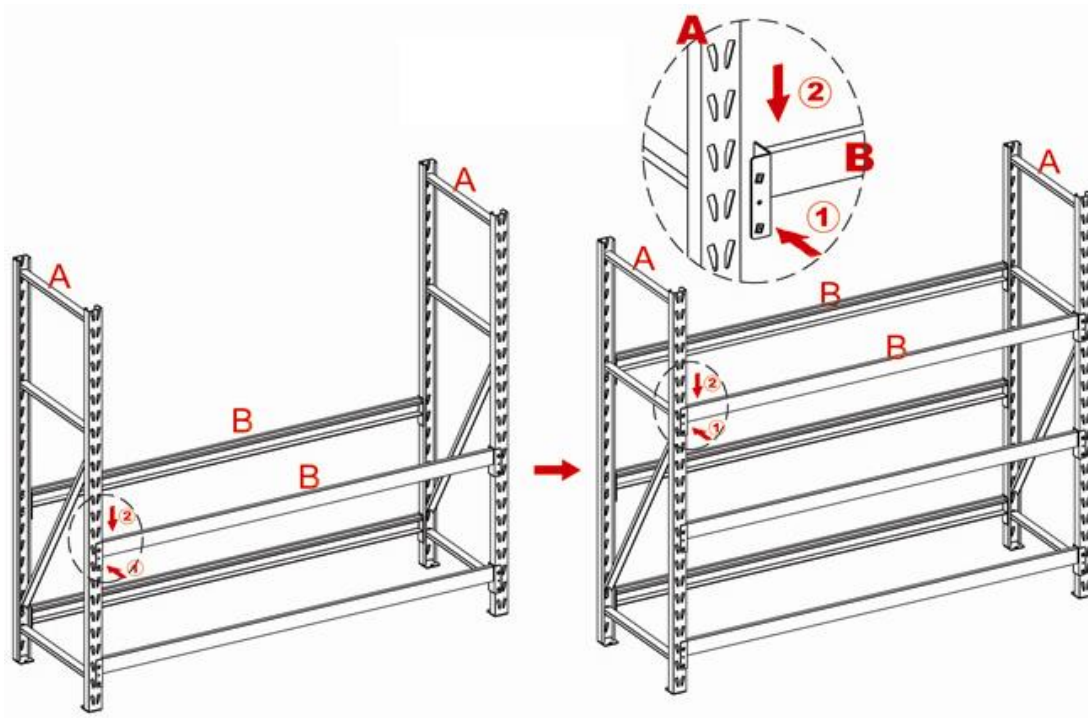

- Die letzten beiden Traversen sollten Sie an den obersten Öffnungen des Rahmenteils befestigen.

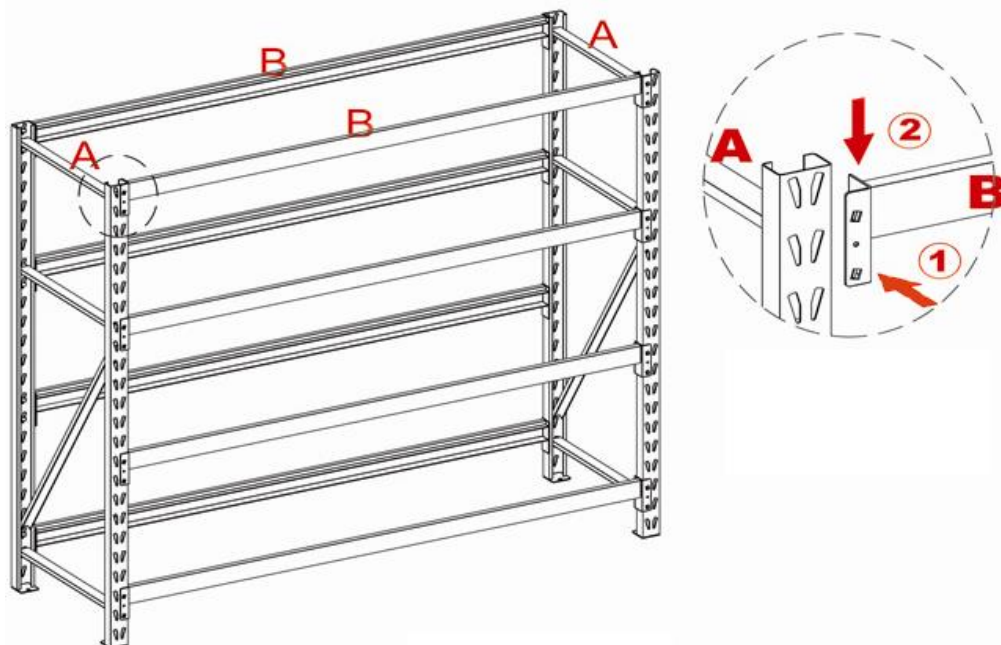

- Setzen Sie anschließend die Gitterböden (C) zwischen den Führungen der Rahmenteile ein.

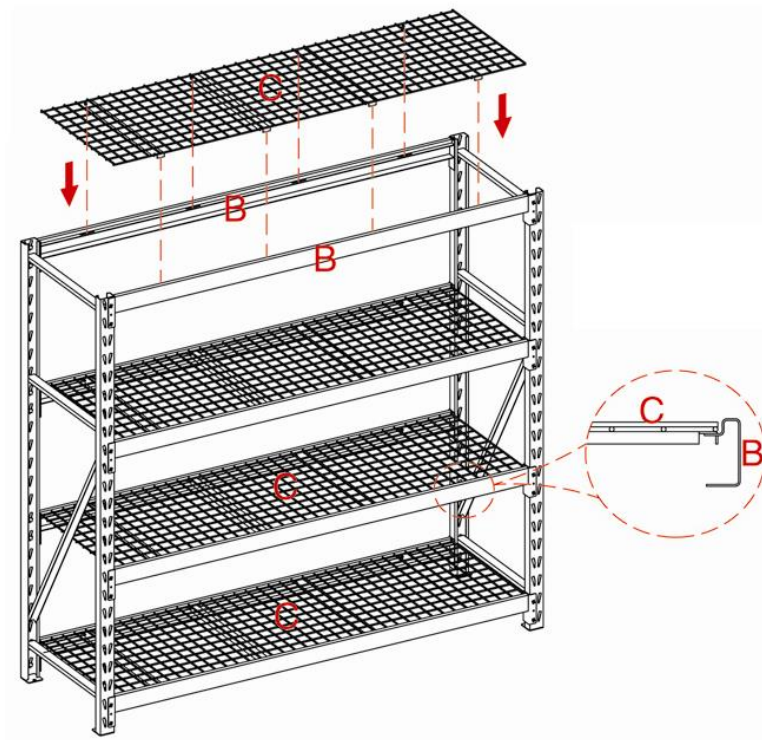

- Um eine bessere Stabilität zu gewährleisten, sollten Sie in die runden Öffnungen zwischen den beiden viereckigen Öffnungen der Traverse einen Sicherheitsbolzen (nicht im Lieferumfang enthalten) stecken.



- Stellen Sie das Regal anschließend auf eine ebene Fläche, vorzugsweise an die Wand.

4 ENTSORGUNG

Im Falle der Entsorgung dieses Gerätes wenden Sie sich bitte an die DEMA Vertriebs-GmbH, Ihren lokalen Händler oder einen lokalen Wertstoffverwerter. Führen Sie das Gerät keinesfalls einer kommunalen Sammelstelle zu! Entsorgen Sie das Gerät keinesfalls über den normalen Hausmüll! Sie leisten damit einen wichtigen Beitrag zur Erhaltung der Umwelt.