

Version: N1



HOBELBANK WERKBANK „NARVIK“

ARTIKEL-NR. 20902



**LESEN SIE DIE BEDIENUNGSANLEITUNG UND DIE SICHERHEITSHINWEISE
VOR DER ERSTEN VERWENDUNG GRÜNDLICH DURCH!**

DEMA-VERTRIEBS GMBH • IM TOBEL 4 • 74547 ÜBRIGSHAUSEN
WWW.DEMA-VERTRIEB.COM

© DEMA VERTRIEBS-GMBH

LETZTE AKTUALISIERUNG: 24.04.2017

Inhaltsverzeichnis

1 SICHERHEITSHINWEISE.....	3
1-1 Bestimmungsgemäße Verwendung	3
2 MONTAGE & AUFBAU	4
3 WARTUNG	10
4 ENTSORGUNG	10
5 TECHNISCHE DATEN.....	10
6 TEILELISTE	11

1 SICHERHEITSHINWEISE

- Änderungen die dem technischen Fortschritt dienen, können ohne Vorankündigung vom Hersteller getätigt werden und sind eventuell in der Bedienungsanleitung noch nicht berücksichtigt.
- Kontrollieren Sie das Gerät vor Inbetriebnahme auf Vollständigkeit und Funktion!
- Nehmen Sie niemals ein defektes oder beschädigte Hobelbank in Betrieb! Kontaktieren Sie den Hersteller oder lassen Sie das Gerät von einem qualifizierten Fachmann kontrollieren.
- Arbeiten Sie immer mit Bedacht und der nötigen Vorsicht!
- Wenden Sie auf keinen Fall übermäßige Gewalt an!
- Prüfen Sie vor dem Zusammenbau, ob sich durch den Transport bzw. lange Lagerzeit Splitter gelöst haben. Verletzungsgefahr!
- Halten Sie Kinder und unbeteiligte Dritte vom Arbeitsbereich fern.
- Holzstaub kann giftig sein! Falls möglich, verwenden Sie eine Staubabsaugung während Sie Holz hobeln bzw. schleifen. Sollte keine Staubabsaugung installiert sein, tragen Sie unbedingt eine Staubschutzmaske!
- Arbeiten Sie niemals an der Hobelbank wenn Sie müde sind oder unter dem Einfluss von Alkohol, Drogen, Medikamenten oder sonstigen Rauschmitteln stehen!
- Verwahren Sie Verpackungsteile (Folien, Plastikbeutel, Styropor, etc.) nur an Orten auf, die Kindern insbesondere Säuglingen nicht zugänglich sind, da Verpackungsteile oft nicht erkennbare Gefahren bergen (z. B. Erstickungsgefahr).

1-1 BESTIMMUNGSGEMÄßE VERWENDUNG

- Die Hobelbank eignet sich zum Einspannen und Bearbeiten von Holzwerkstücken.
- Die Hobelbank eignet sich nicht als Steighilfe.

2 MONTAGE & AUFBAU

- Nehmen Sie die Teile aus der Transportverpackung und prüfen Sie vor dem Zusammenbau ob sich eventuell Splitter auf der Holzoberfläche hervorragen.
- Verwenden Sie die folgenden Zeichnungen um die Werkbank aufzubauen und ziehen Sie die Teileliste (Kap. 6) als Hilfe hinzu.



Abb. 3



Abb. 4

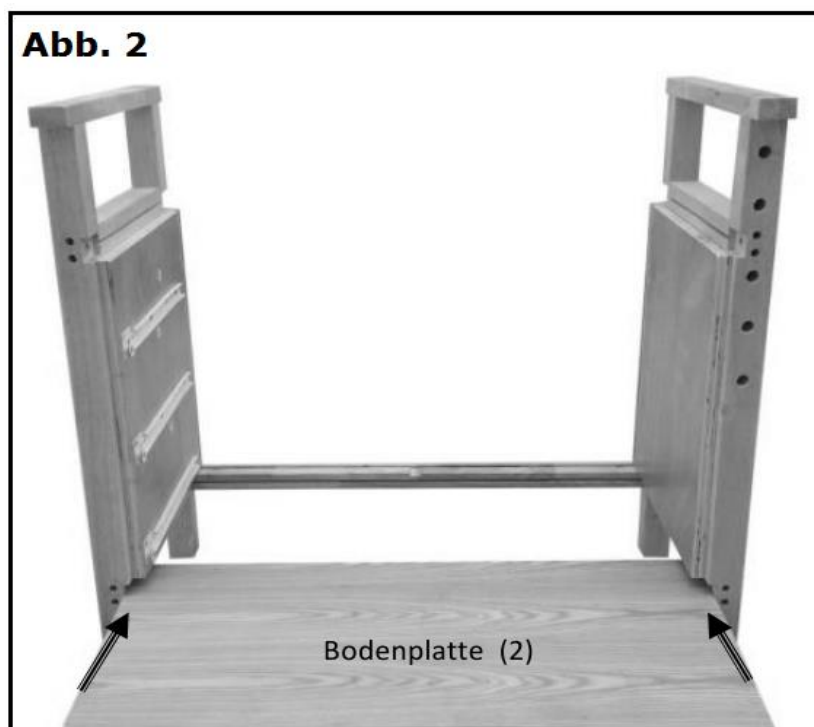
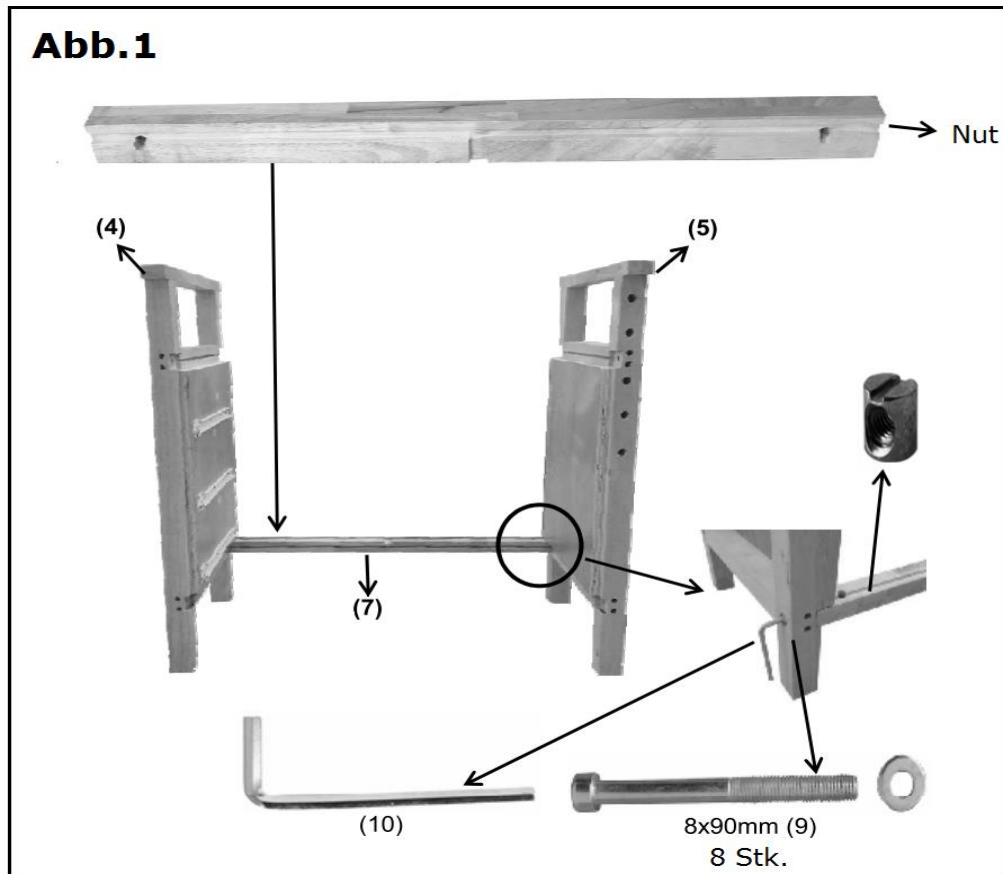

Abb. 5

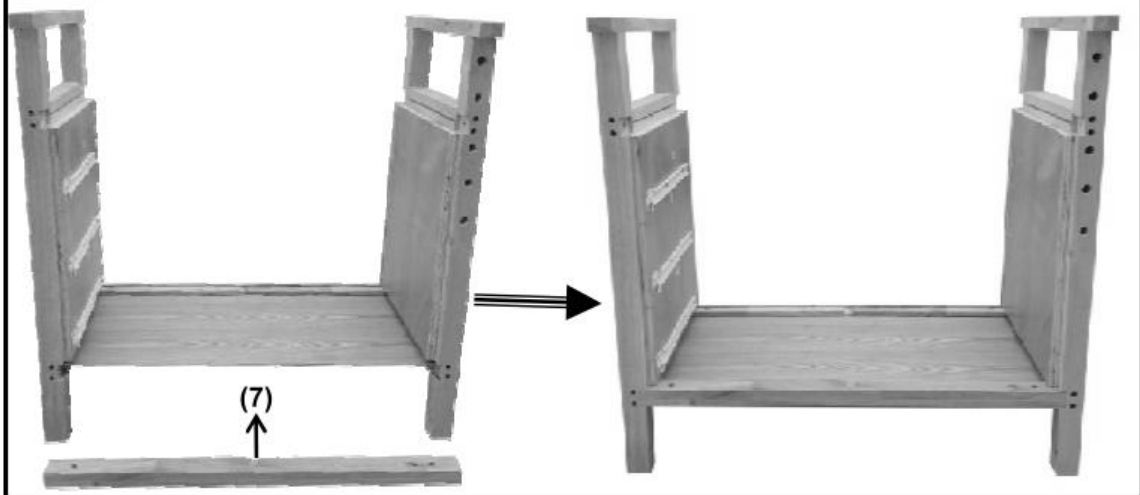

Abb. 6

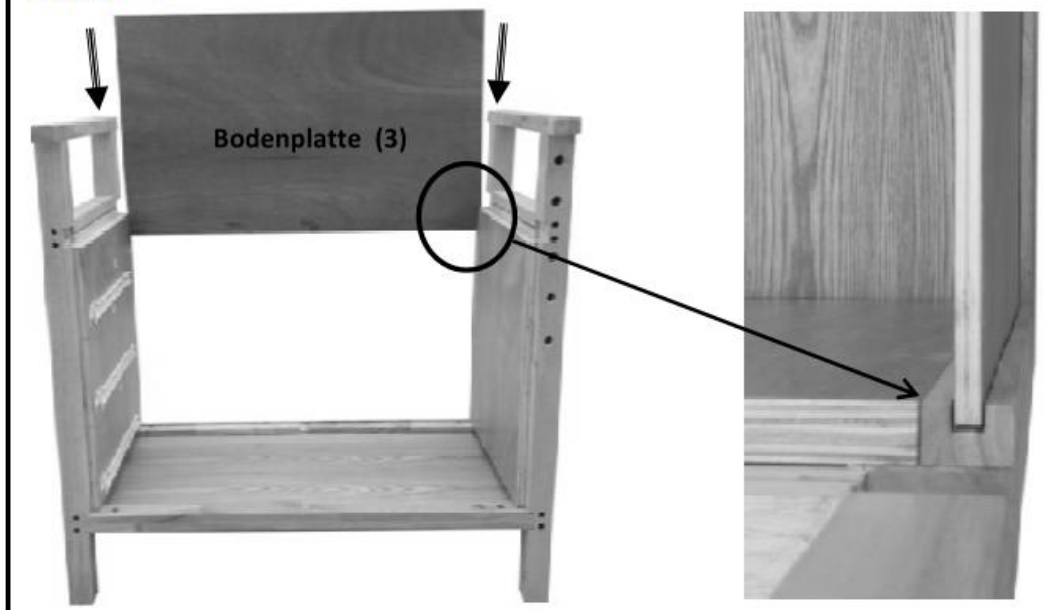

Abb. 7



Abb. 8

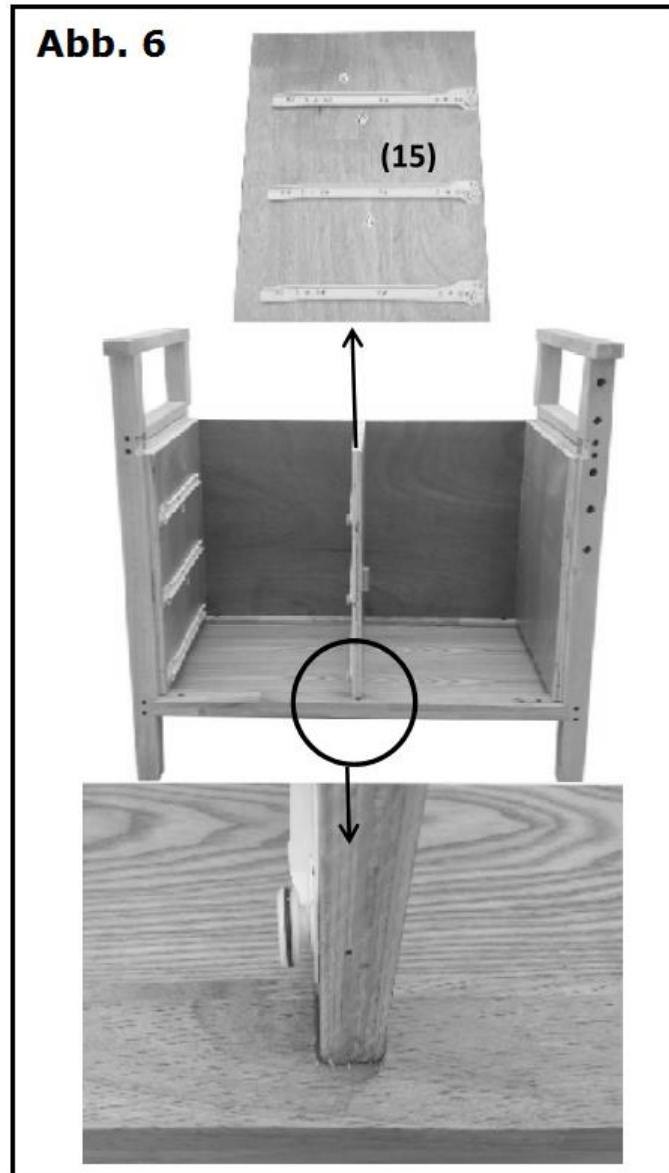

Abb. 9



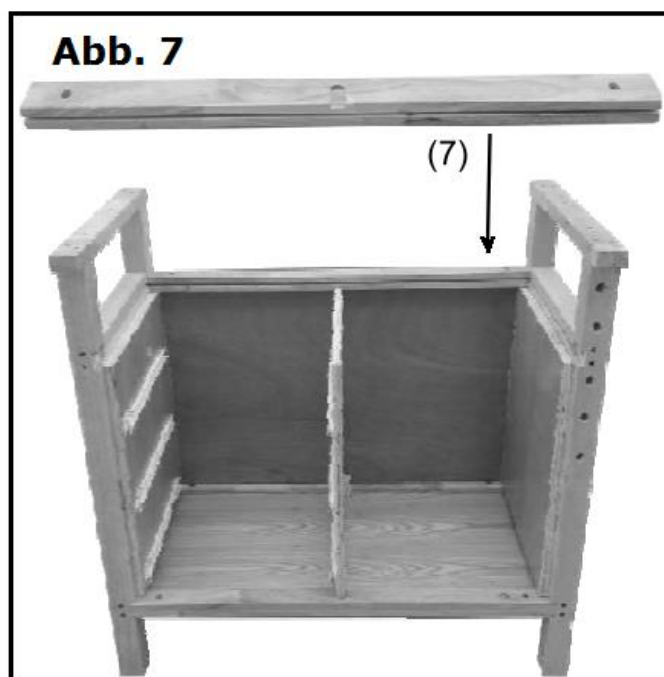

Abb. 12

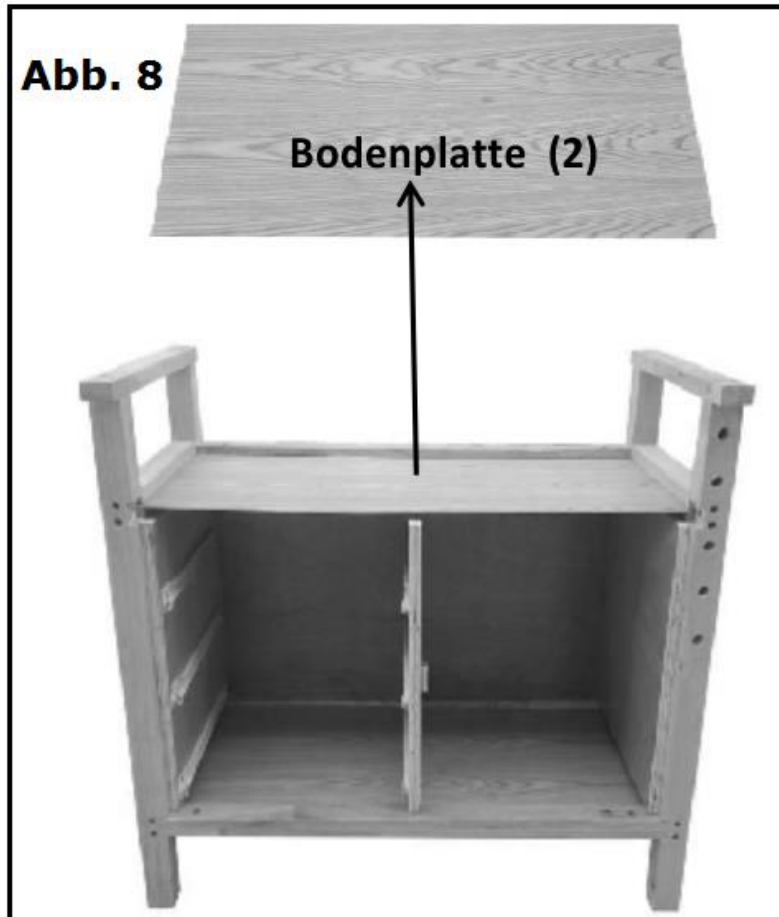
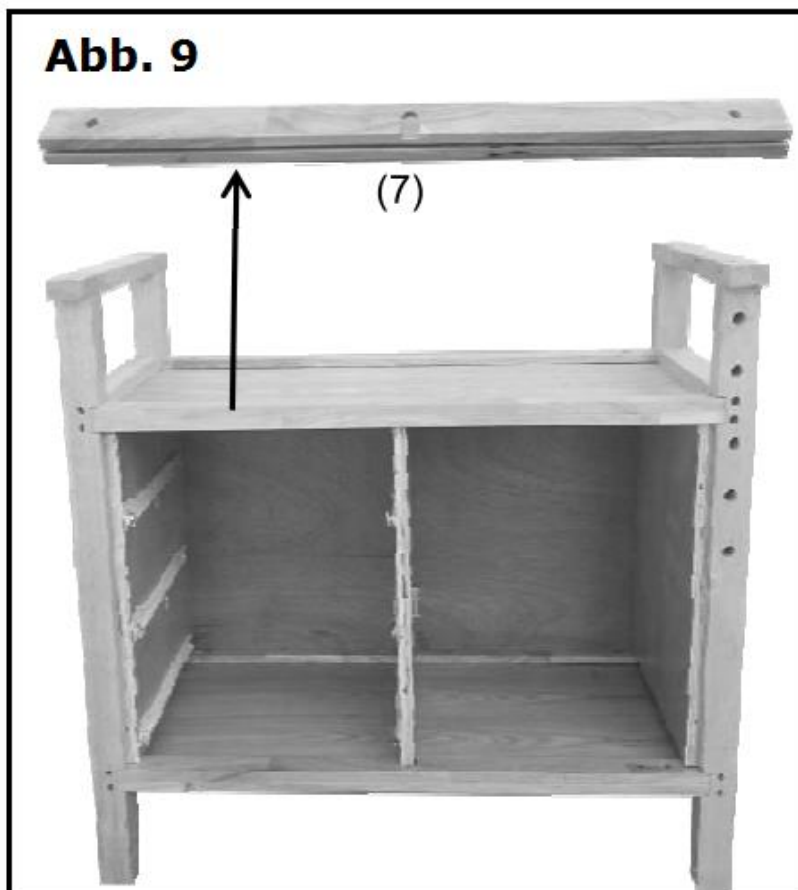

Sechskantschraube(11)
8x55mm 4 Stk



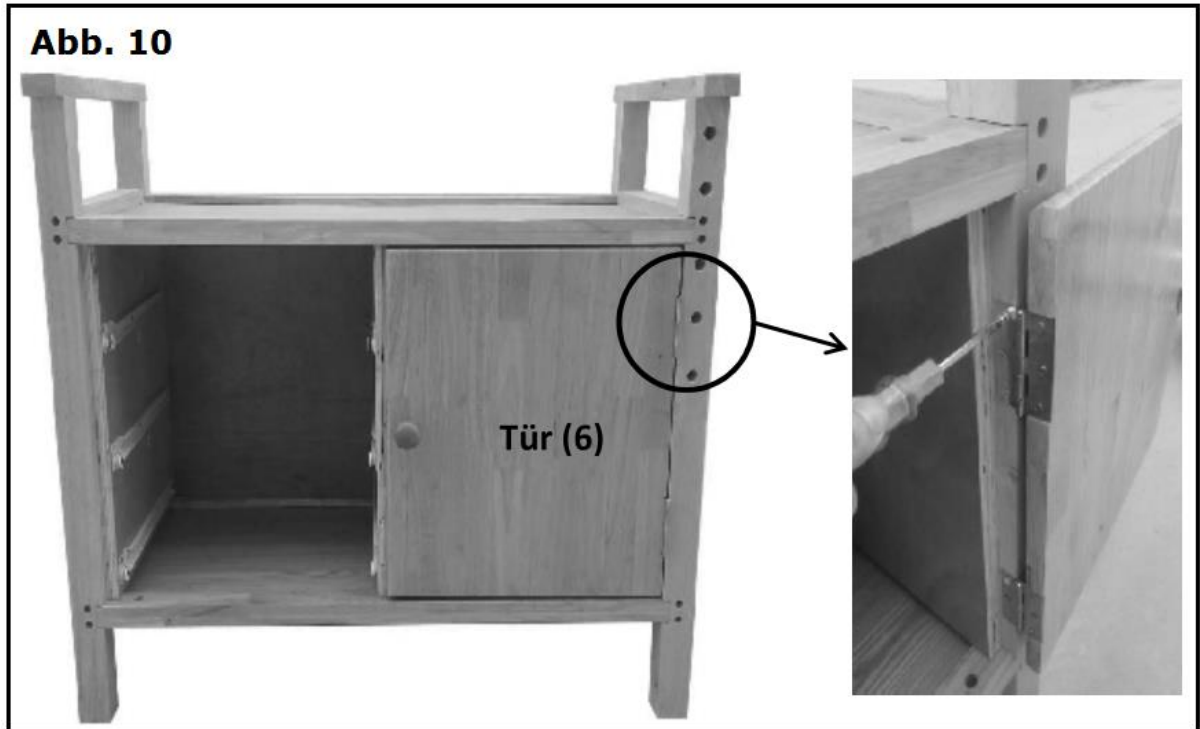
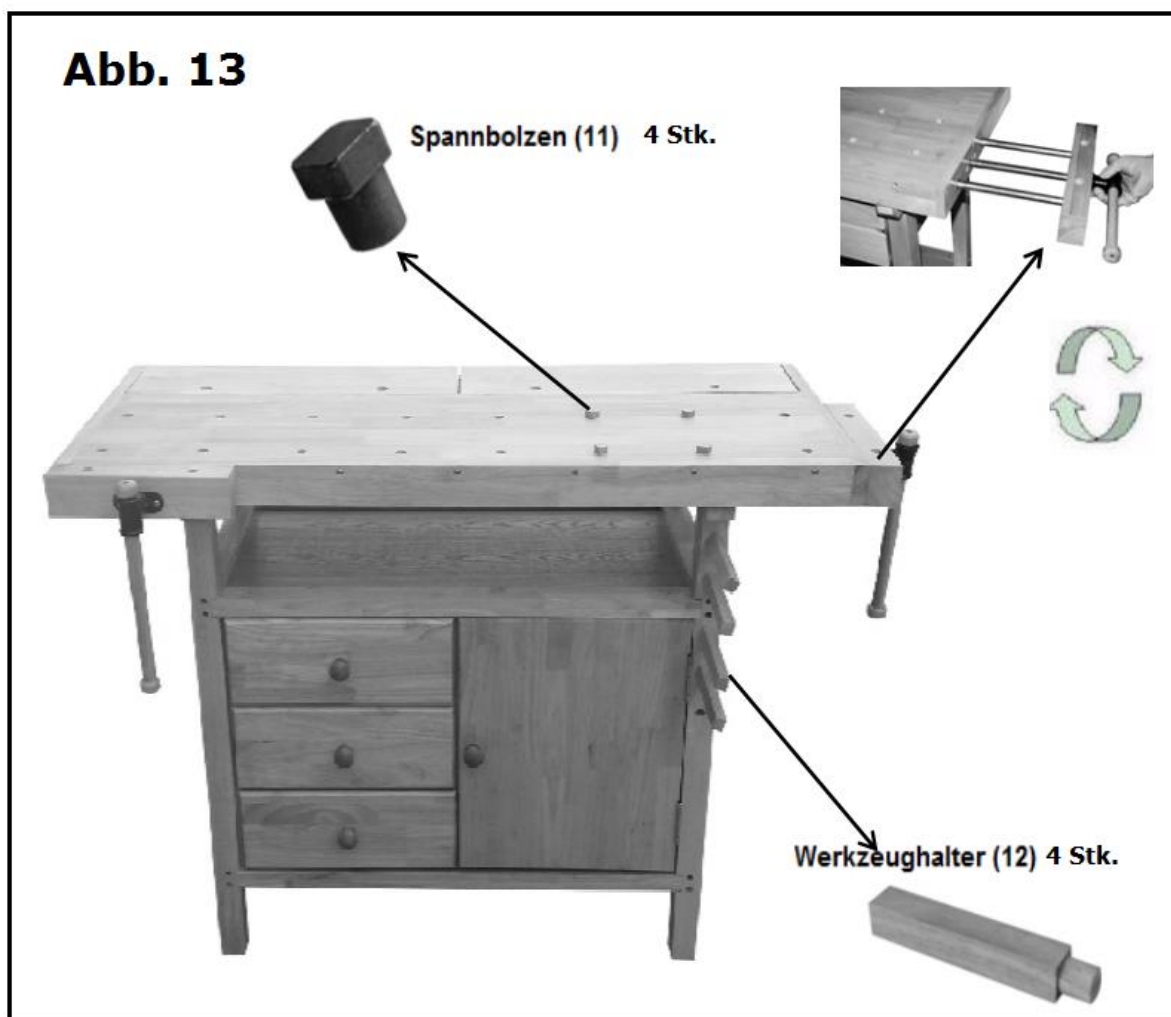

3 WARTUNG

- Prüfen Sie vor jedem Gebrauch alle Verbindungselemente auf einen einwandfreien Zustand!











4 ENTSORGUNG

Im Falle der Entsorgung dieses Gerätes wenden Sie sich bitte an die DEMA Vertriebs-GmbH, Ihren lokalen Händler oder einen lokalen Wertstoffverwerter. Führen Sie das Gerät keinesfalls einer kommunalen Sammelstelle zu! Entsorgen Sie das Gerät keinesfalls über den normalen Hausmüll! Sie leisten damit einen wichtigen Beitrag zur Erhaltung der Umwelt.

5 TECHNISCHE DATEN

Maße Arbeitsplatte (LxB)	125 x 50 cm
Maße komplett (LxBxH)	140 x 62 x 84 cm
Gewicht	ca. 47 kg

6 TEILELISTE

<p>1. Tischplatte 1 Stk.</p> 	<p>2. Bodenplatte 2 Stk. T: 5mm</p> 	<p>3. Bodenplatte 1 Stk. T: 9mm</p> 
<p>4. (Links) Fußteil 1 Stk.</p> 	<p>5. (Rechts) Fußteil 1 Stk.</p> 	<p>6. Tür 1 Stk.</p> 
<p>7. Verbindungsbrett 4 Stk.</p> 		<p>8. Zwinge 2 Stk.</p> 
<p>9. Schraubenset kpl. 8x90mm 8 Stk.</p> 	<p>10. Innensechskantschlüssel 1 Stk.</p> 	
<p>11. Sechskantschraube 8x55mm 4 Stk.</p> 	<p>11. Spannbolzen 4 Stk.</p> 	<p>12. Werkzeughalter 4 Stk.</p> 
<p>13. Flachkopfschraube 4x50mm 24 Stk.</p> 	<p>14. Flachkopfschraube 3x12mm 6 Stk.</p> 	<p>15. Mittelwand 1 Stk.</p> 
<p>16. Schublade(nach der Montage)</p> 		