



POOLREINIGER

DPR 460A

ARTIKEL-NR. 17662



**LESEN SIE DIE BEDIENUNGSANLEITUNG UND DIE SICHERHEITSHINWEISE
VOR DER ERSTEN VERWENDUNG GRÜNDLICH DURCH!**

**DEMA-VERTRIEBS GMBH • IM TOBEL 4 • 74547 ÜBRIGSHAUSEN
WWW.DEMA-VERTRIEB.COM**

© DEMA VERTRIEBS-GMBH

LETZTE AKTUALISIERUNG: 29.09.2021

Inhaltsverzeichnis

1 SICHERHEITSHINWEISE	3
1-1 Bestimmungsgemäße Verwendung.....	3
1-2 Piktogrammläuterung.....	3
2 TEILELISTE	4
2-1 Explosionszeichnung Gehäuse kpl.	4
3 MONTAGE	5
3-1 Skimmer (Oberflächenabsauger)	6
3-2 Ansaugdüse	7
3-3 Schlauchsektionen	8
3-4 Weitere Einstellungen	9
4 FEHLERBEHEBUNG	10
5 TECHNISCHE DATEN	10
6 ENTSORGUNG	10
7 CE-KONFORMITÄTSERKLÄRUNG	11





1 SICHERHEITSHINWEISE

- Änderungen die dem technischen Fortschritt dienen, können ohne Vorankündigung vom Hersteller getätigt werden und sind eventuell in der Bedienungsanleitung noch nicht berücksichtigt.
- Kontrollieren Sie das Gerät vor Inbetriebnahme auf Vollständigkeit, Funktion und Dichtheit!
- Nehmen Sie niemals ein defektes oder funktionsunfähiges Gerät in Betrieb! Kontaktieren Sie den Hersteller oder lassen Sie das Gerät von einer qualifizierten Fachkraft kontrollieren.
- Arbeiten Sie immer mit Bedacht und der nötigen Vorsicht!
- Wenden Sie auf keinen Fall übermäßige Gewalt an!
- Halten Sie Kinder und unbeteiligte Dritte vom Gerät und vom Arbeitsbereich fern.
- **ACHTUNG:** Berühren Sie niemals drehende Teile (z.B. die Reinigungsscheibe) mit einem Körperteil. SCHWERE VERLTZUNGSGEFAHR!
- **ACHTUNG:** Das Gerät immer nur unter ständiger Aufsicht betreiben!
- Arbeiten Sie niemals, wenn Sie müde sind oder unter dem Einfluss von Drogen, Medikamenten oder Alkohol stehen.
- Verwahren Sie Verpackungsteile (Folien, Plastikbeutel, Styropor, etc.) nur an Orten auf, die Kindern insbesondere Säuglingen nicht zugänglich sind, da Verpackungsteile oft nicht erkennbare Gefahren bergen (z. B. Erstickungsgefahr).

1-1 BESIMMUNGSGEMÄßE VERWENDUNG

- Eignet sich zum Reinigen von kleineren Privatpools, zum Anschluss an einer eigenen (nicht im Lieferumfang enthaltenen) Poolpumpe bzw. Filtersystems.

1-2 PIKTOGRAMMERLÄUTERUNG

	Lesen Sie vor der ersten Verwendung die Bedienungsanleitung!
	Tragen Sie eine persönliche Schutzausrüstung, Sicherheitshandschutz!
	Tragen Sie eine persönliche Schutzausrüstung, Sicherheitsschuhe!
	Halten Sie Kinder vom Gerät bzw. Arbeitsbereich fern!
	Warnung vor automatischem Anlauf!

2 TEILELISTE

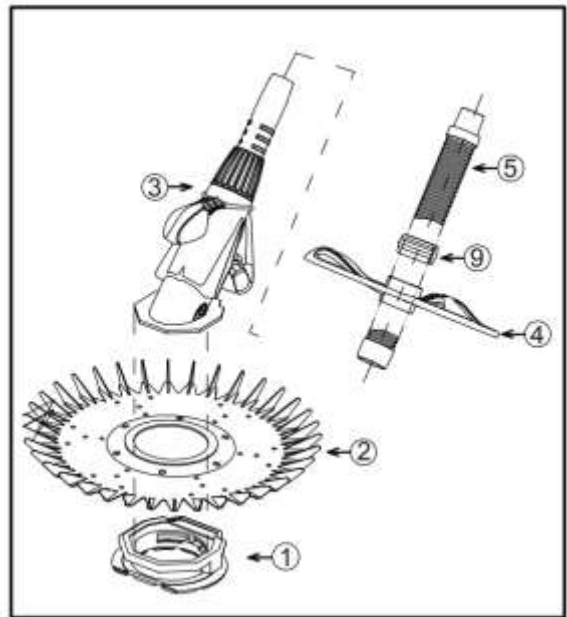
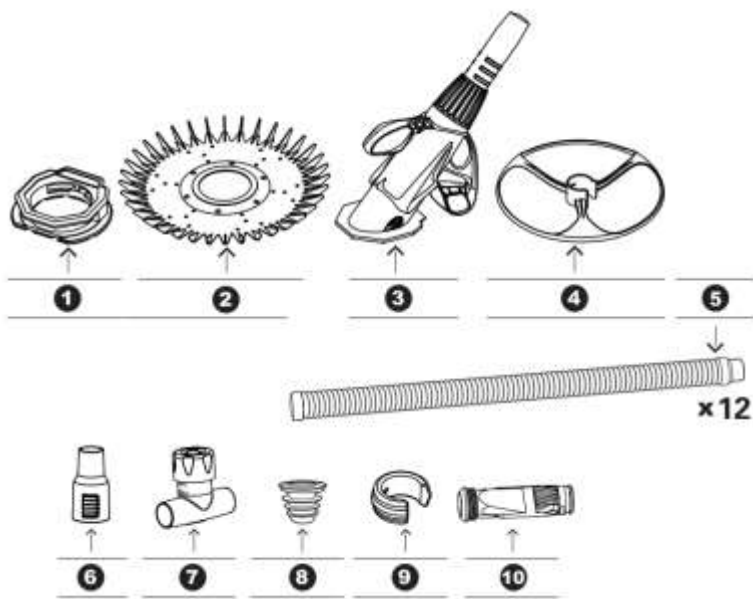

1	Fuß	6	Saugprüfgerät
2	Reinigungsscheibe	7	Durchflussregulator
3	Gehäuse kpl.	8	Universaladapter
4	Deflektor-Rad	9	Gewicht für den Schlauch
5	Schlauchsektion	10	Membran / Filter

2-1 EXPLOSIONSZEICHNUNG GEHÄUSE KPL.

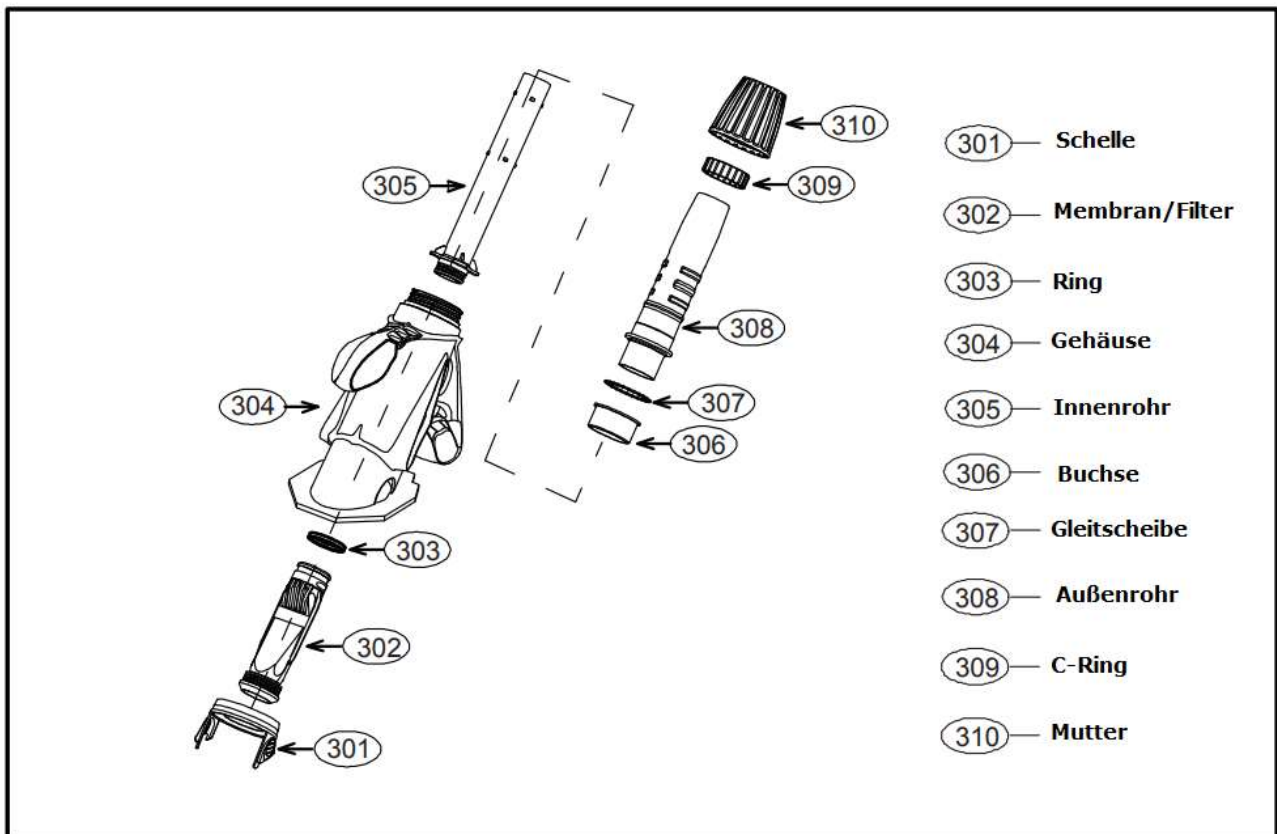

3 MONTAGE

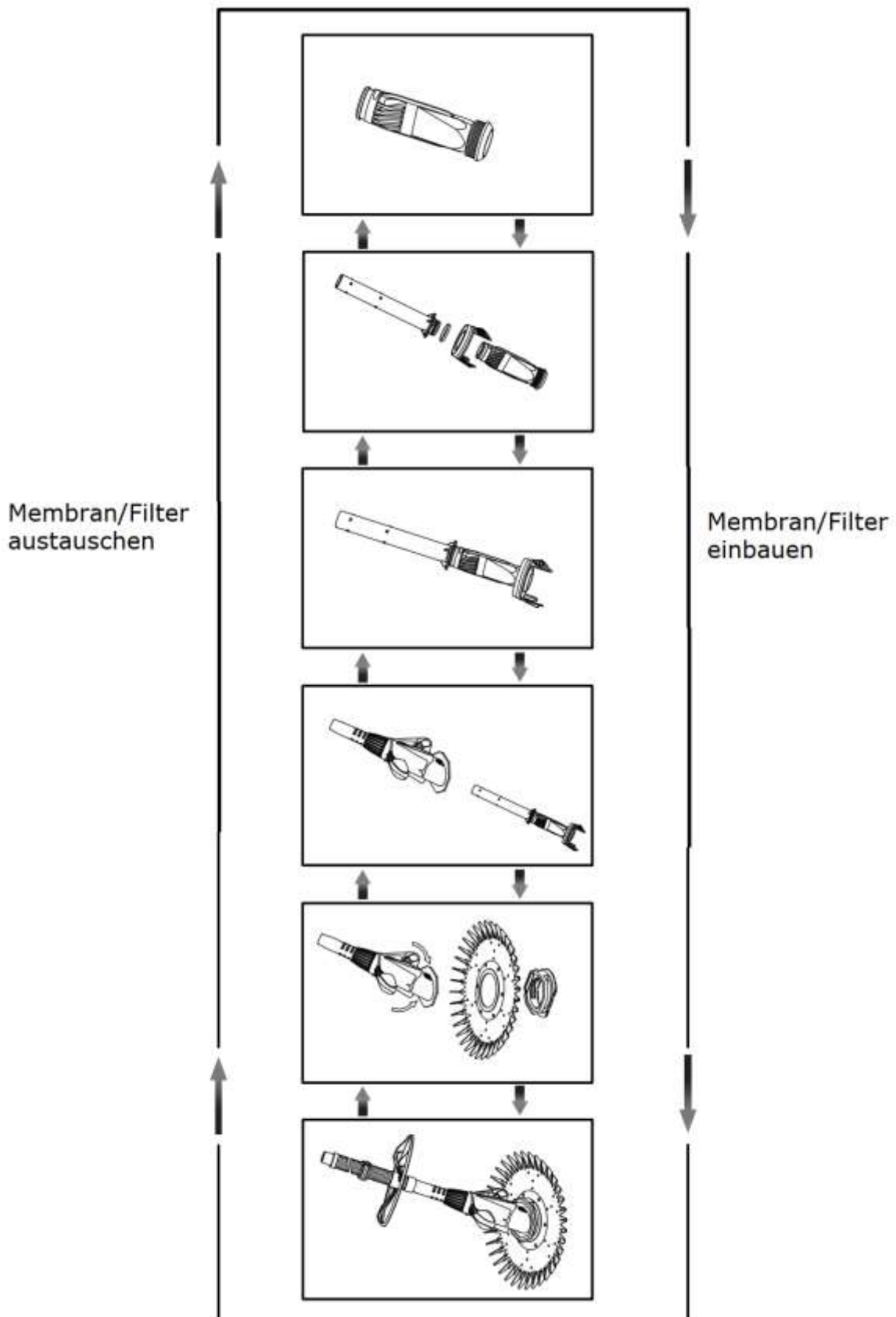

ACHTUNG: Bevor Sie den Reiniger an das Filtersystem anschließen, muss das Produkt unter Wasser sein, um Luft zu entfernen. Die Schläuche müssen mit Wasser gefüllt sein. Stellen Sie den Durchflussregler ein, um die beste Leistung des Reinigers zu erreichen.

3-1 SKIMMER (OBERFLÄCHENABSAUGER)

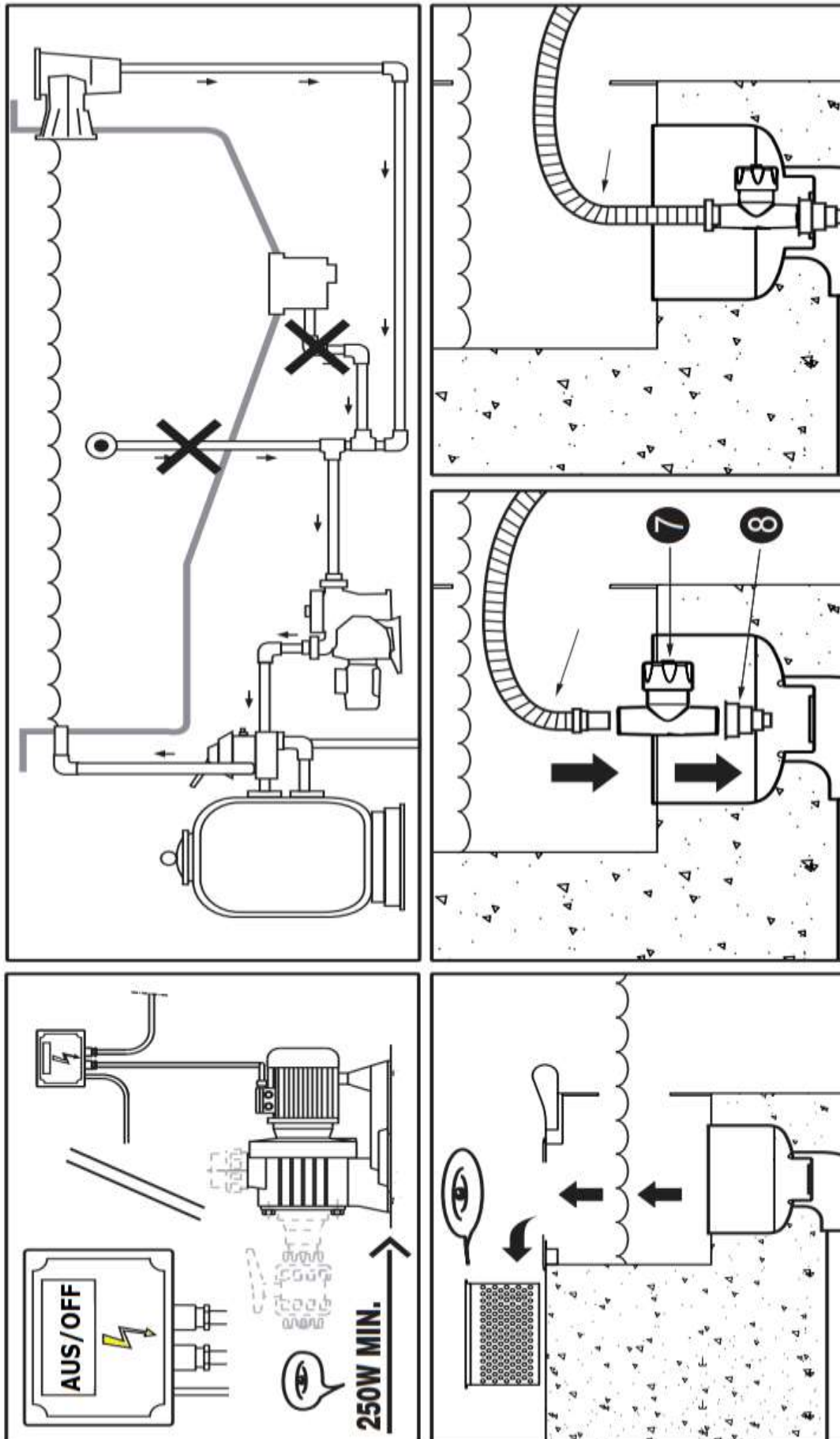

3-2 ANSAUGDÜSE

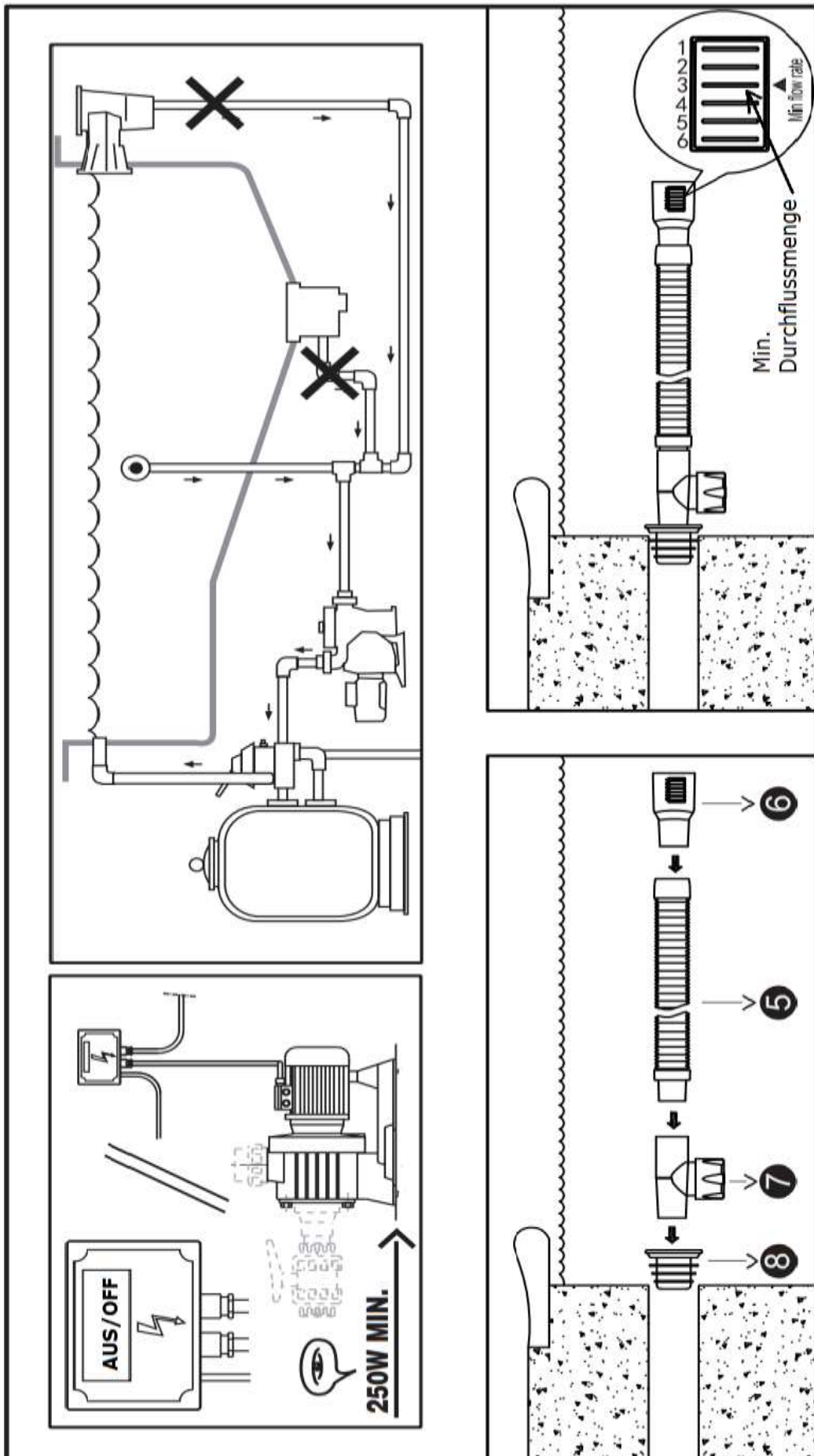

3-3 SCHLAUCHSEKTIONEN

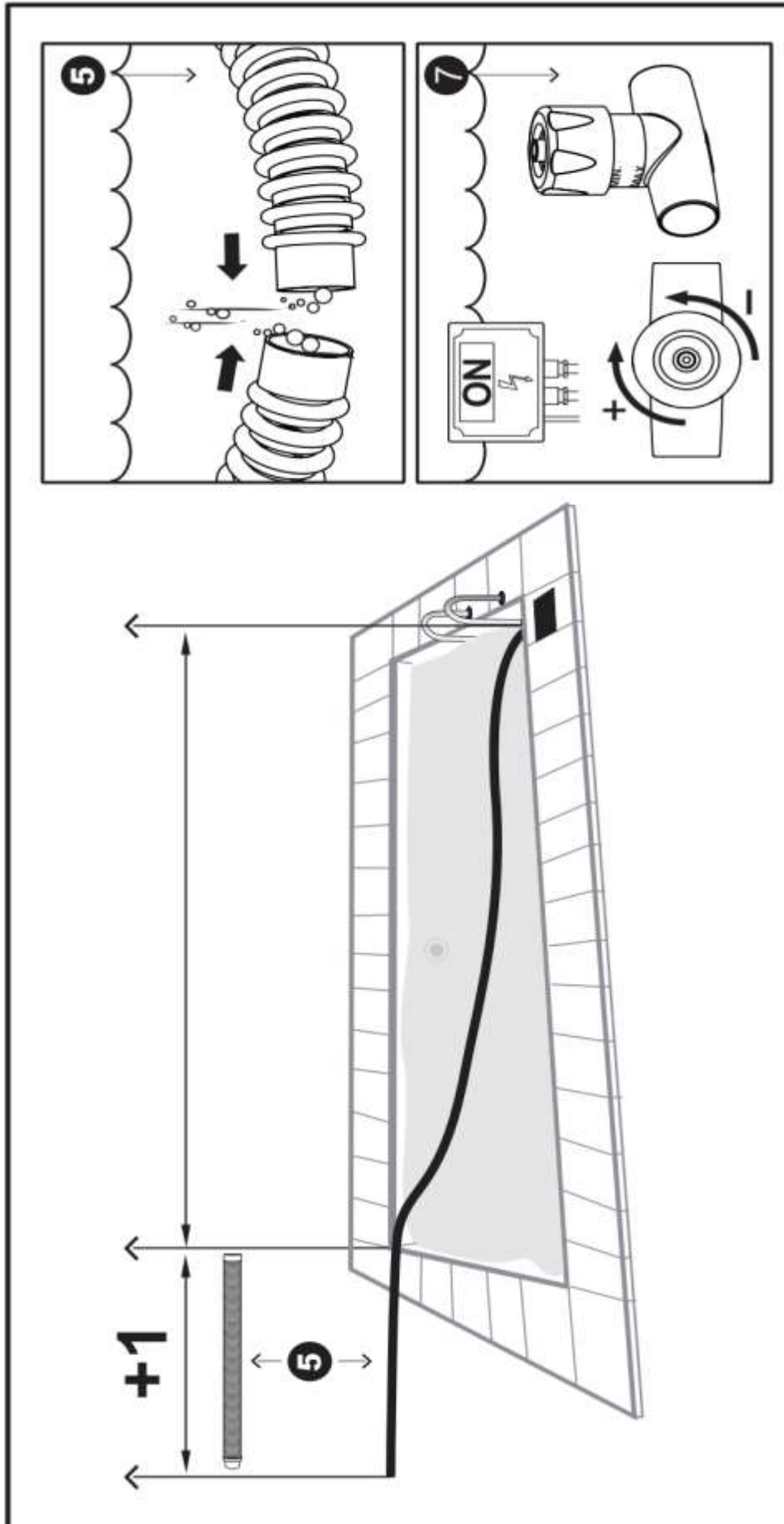

3-4 WEITERE EINSTELLUNGEN

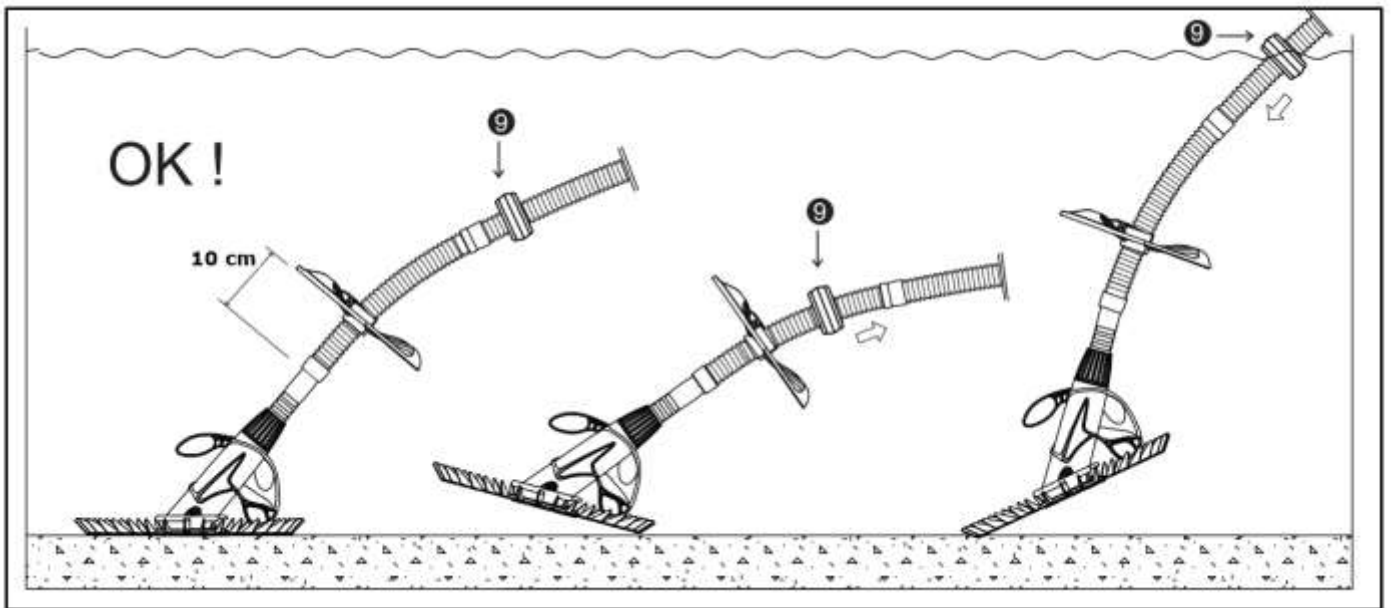

WICHTIG:

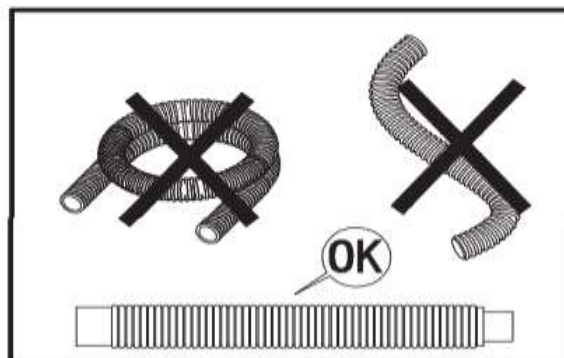
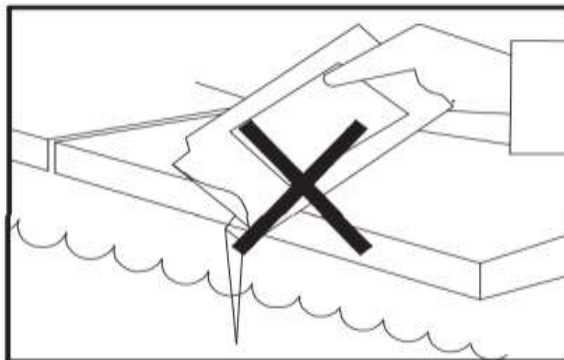
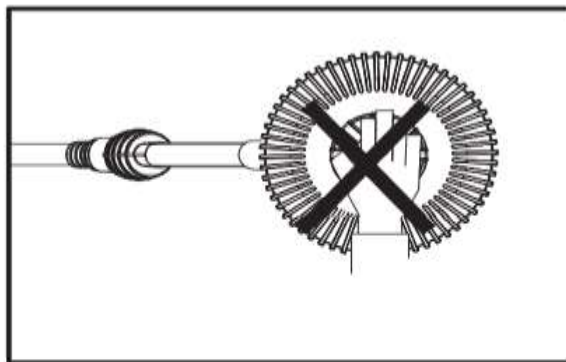

4 FEHLERBEHEBUNG

PROBLEM	MÖGLICHE LÖSUNG
Der Reiniger stoppt und startet oder bewegt sich überhaupt nicht	Prüfen Sie, ob der Filter sauber ist und die Pumpe eingeschaltet ist.
	Die Sicherheitsabsaugung ausschalten, sicherstellen, dass der Hauptabfluss nicht verstopft ist.
	Stellen Sie sicher, dass die Vakuumpalte ordnungsgemäß installiert ist.
	Prüfen Sie, ob der Reiniger und der Schlauch frei von Lufteinschlüssen sind.
	Prüfen Sie die Membrane auf Beschädigungen oder Verstopfungen
Der Reiniger verfehlt Flecken im Pool.	Vergewissern Sie sich, dass die richtige Länge an Schlauch installiert ist. Versuchen Sie, eine oder zwei Schlauchlängen hinzuzufügen oder wegzunehmen.
	Vergewissern Sie sich, dass alle Rückläufe den Wasserfluss zum Boden des Schwimmbeckens leiten, indem Sie die Öffnungen anpassen oder Wasserumlenker verwenden, die Sie in Ihrem Fachgeschäft erhalten.
	Vergewissern Sie sich, dass der Schlauch gerade und unverwickelt ist.
Reiniger „klettert“ nicht hoch an Steigungen	Achten Sie darauf, dass das Wasser des Schwimmbeckens richtig ausgeglichen ist. Zum Beispiel macht ein hoher pH-Wert und/oder Chlormangel die Wände sehr glitschig.
	Erhöhen Sie die Saugleistung mit dem Drehzahlregler Ihres Poolfilters.
	Prüfen Sie, ob sich der Schwimmerarm in der richtigen Position befindet. Hinweis: In Schwimmbecken mit einem spitzen Winkel von 90 Grad zwischen Wand und Boden ist es unmöglich, dass der Reiniger die „Wände hochklettert“.
Der Reiniger verbringt zu viel Zeit an den Wänden und/oder „steigt“ aus dem Wasser	Verringern Sie die Saugleistung mit dem Drehzahlregler.
	Stellen Sie das mitgelieferte Schlauch-Gewicht auf den Reinigungskopf ein.
Reiniger hängt in Ecken, unter Leitern, auf Lampen oder auf Poolstufen fest	Vergewissern Sie sich, dass die richtige Länge an Schlauch installiert ist. Versuchen Sie, eine oder zwei Schlauchlängen hinzuzufügen oder wegzunehmen.
	Vergewissern Sie sich, dass alle Rückläufe den Wasserfluss zum Boden des Schwimmbeckens leiten, indem Sie die Öffnungen anpassen oder Wasserumlenker verwenden, die Sie in Ihrem Fachgeschäft erhalten. Übermäßige Wasserbewegung auf der Wasseroberfläche hält oder drückt den Schlauch.
	Ersetzen Sie das Deflektor-Rad durch ein größeres Modell, das Sie evtl. in Ihrem örtlichen Fachgeschäft erhalten.

5 TECHNISCHE DATEN

Material	ABS / TPU / Gummi
Ø Reinigungsscheibe	46 cm
Mindestleistung Poolfilter (nicht enthalten)	250W
Gewicht (Set)	ca. 4,6 kg

6 ENTSORGUNG

Im Falle der Entsorgung dieses Gerätes wenden Sie sich bitte an die DEMA Vertriebs-GmbH, Ihren lokalen Händler oder einen lokalen Wertstoffverwerter.

Entsorgen Sie das Gerät keinesfalls über den normalen Hausmüll!

Sie leisten damit einen wichtigen Beitrag zur Erhaltung der Umwelt.

7 CE-KONFORMITÄTSERKLÄRUNG

EU-Konformitätserklärung

EU Declaration of Conformity

Hiermit erklären wir,
We herewith declare

DEMA-Vertriebs GmbH
Im Tobel 4, 74547 Übrigshausen, Germany

Dass das nachfolgend bezeichnete Gerät aufgrund seiner Konzipierung und Bauart sowie in der von uns in Verkehr gebrachten Ausführung den einschlägigen, grundlegenden Sicherheits- und Gesundheitsanforderungen der EU-Richtlinien entspricht.

That the following Appliance complies with the appropriate basic safety and health requirements of the EU Directive based on its design and type, as brought into circulation by us.

Bei einer mit uns nicht abgestimmten Änderung des Gerätes verliert diese Erklärung ihre Gültigkeit.

In case of alteration of the machine, not agreed upon by us, this declaration will cease to be valid.

Bezeichnung des Geräts:

Machine Description:

Poolreiniger DPR 460A

Artikel-Nr.:

Article-No.:

17662

Einschlägige EU-Richtlinien:

EU-Directives:

20006/42/EG

Angewandte harmonisierte Normen:

Applicable harmonized standards:

EN 12100:2010

Dokumentenverantwortlicher:

Responsible for Documents:

**Romeo Gut
Birkichstrasse 6
74549 Wolpertshausen**

Ort:

Place:

Übrigshausen

Datum:

Date:

29.09.2021

Herstellerunterschrift:

Authorised Signature:

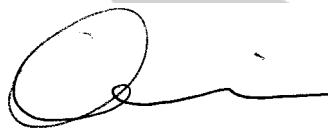

Angaben zum Unterzeichner:

Title of Signatory:

Hr. Abendschein, Geschäftsführer