

Version: N1



ENTMOOSER / RASENSTRIEGEL

RS 100

ARTIKEL-NR. 94114



**LESEN SIE DIE BEDIENUNGSANLEITUNG UND DIE SICHERHEITSHINWEISE
VOR DER ERSTEN VERWENDUNG GRÜNDLICH DURCH!**

**DEMA-VERTRIEBS GMBH • IM TOBEL 4 • 74547 ÜBRIGSHAUSEN
WWW.DEMA-VERTRIEB.COM**

© DEMA VERTRIEBS-GMBH

LETZTE AKTUALISIERUNG: 19.10.2021

Inhaltsverzeichnis

1 SICHERHEITSHINWEISE	3
1-1 Bestimmungsgemäße Verwendung	3
1-2 Piktogrammerläuterung.....	3
2 MONTAGE & AUFBAU	4
3 BEDIENUNG.....	8
4 WARTUNG.....	8
5 TECHNISCHE DATEN	8
6 EXPLOSIONSZEICHNUNG	9
7 TEILELISTE.....	9
8 ENTSORGUNG	9
9 CE-KONFORMITÄTSERKLÄRUNG.....	10



1 SICHERHEITSHINWEISE

- Änderungen die dem technischen Fortschritt dienen, können ohne Vorankündigung vom Hersteller getätigt werden und sind eventuell in der Bedienungsanleitung noch nicht berücksichtigt.
- Kontrollieren Sie das Gerät vor Inbetriebnahme auf Vollständigkeit und Funktion!
- Nehmen Sie niemals ein defektes oder funktionsunfähiges Gerät in Betrieb! Kontaktieren Sie den Hersteller oder lassen Sie das Gerät von einem qualifizierten Mechaniker kontrollieren.
- Arbeiten Sie immer mit Bedacht und der nötigen Vorsicht!
- Wenden Sie auf keinen Fall übermäßige Gewalt an!
- Stellen Sie sich niemals auf das Gerät!
- Verwenden Sie das Gerät nur für den vorgesehenen Einsatzzweck.
- Verwenden Sie den Rasenstriegel niemals um Gegenstände oder Personen zu transportieren!
- Fahren Sie niemals mit dem Rasenstriegel auf öffentlichen Straßen oder Gehwegen!
- Halten Sie Kinder und unbeteiligte Dritte vom Arbeitsbereich fern.
- Tragen Sie eine entsprechende persönliche Schutzausrüstung (Arbeitsschuhe, Handschuhe, usw.).
- Fassen Sie während des Betriebs niemals unter die Abdeckung des Rasenstriegels!
- Tragen Sie eng anliegende Arbeitskleidung.
- Tragen Sie keinen losen Schmuck, Ringe oder Ketten.
- Tragen Sie gegebenenfalls ein Haarnetz.
- Kontrollieren Sie alle Teile des Geräts regelmäßig und führen Sie regelmäßig eine Wartung durch.
- Setzen Sie das Gerät niemals ein, wenn Geräteteile defekt oder beschädigt sind.
- Arbeiten Sie niemals, wenn Sie müde sind oder unter dem Einfluss von Drogen, Medikamenten oder Alkohol stehen.
- Verwahren Sie Verpackungsteile (Folien, Plastikbeutel, Styropor, etc.) nur an Orten auf, die Kindern insbesondere Säuglingen nicht zugänglich sind! Da Verpackungsteile oft nicht erkennbare Gefahren bergen (z. B. Erstickungsgefahr).

1-1 BESTIMMUNGSGEMÄßE VERWENDUNG

- Der Rasenstriegel eignet sich für die Rasenpflege.
- Der Rasenstriegel ist nicht für das Fahren auf öffentlichen Straßen oder Wegen zugelassen.

1-2 PIKTOGRAMMERLÄUTERUNG

	Lesen Sie vor der ersten Verwendung die Bedienungsanleitung!
	Beachten Sie die Wartungshinweise in der Bedienungsanleitung!
	Tragen Sie eine persönliche Schutzausrüstung, Sicherheitshandschutz!

	Tragen Sie eine persönliche Schutzausrüstung, Sicherheitsschuhe!
	Tragen Sie eine persönliche Schutzausrüstung, Sicherheitsbrille!
	Halten Sie Ihre Füße vor rotierenden Teilen entfernt!
	Halten Sie Ihre Hände vor rotierenden Teilen entfernt!
	Gerät nicht auf öffentlichen Straßen oder Wegen benutzen. Keine Straßenzulassung.
	CE-Kennzeichnung
	Arbeitsbreite
	Gewicht (netto)

2 MONTAGE & AUFBAU

- Verschrauben Sie die Hebelverriegelung (008) mit der Abdeckung (006).

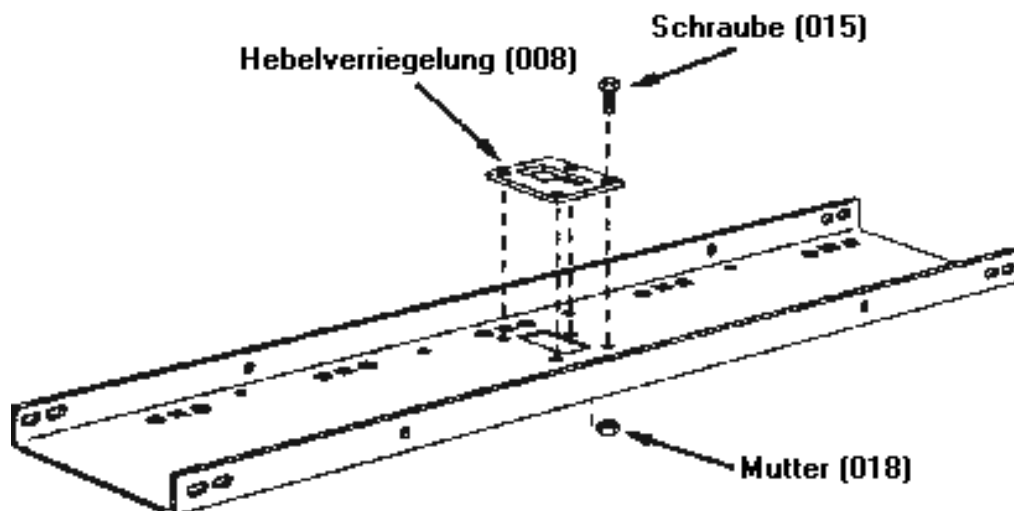

- Drehen Sie nun die Abdeckung (006) um.
- Montieren Sie nun die Winkel (001 / 012) an der Abdeckung (006).

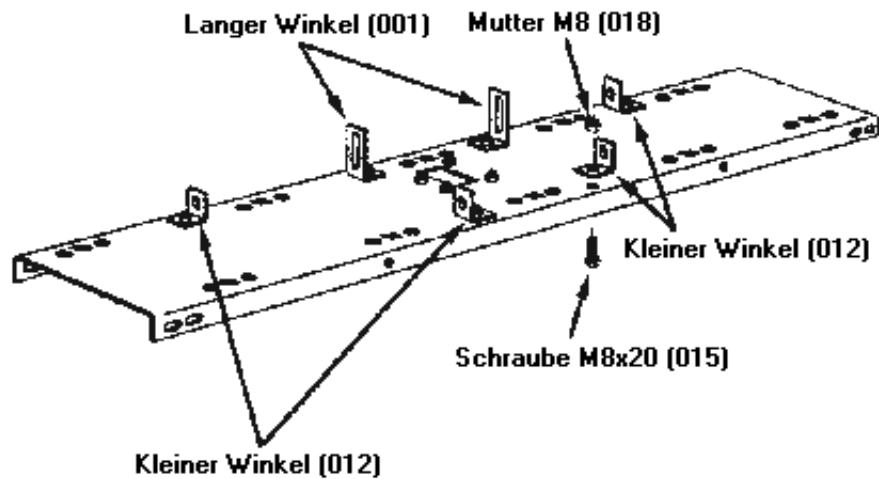

- Verschrauben Sie nun die Deichsel (007) mit den bereits vormontierten Winkeln (001 / 012).

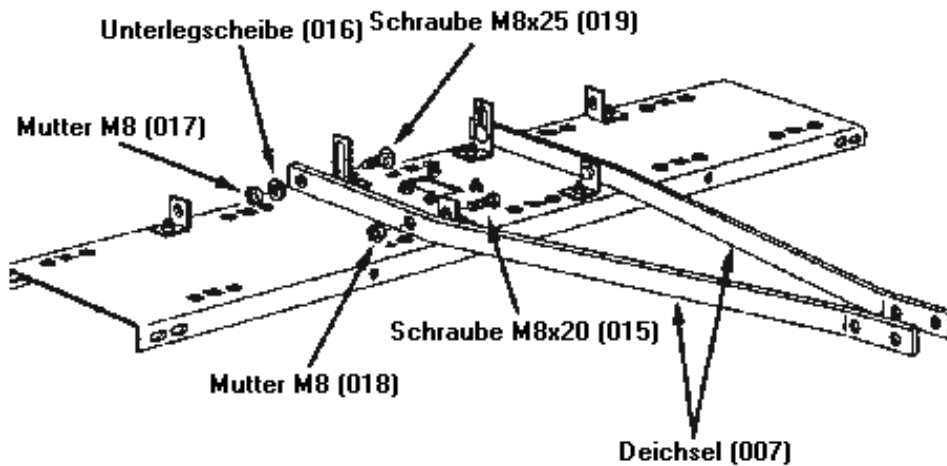

- Montieren Sie nun die Anhängerkupplung (002) an die Deichsel (007).

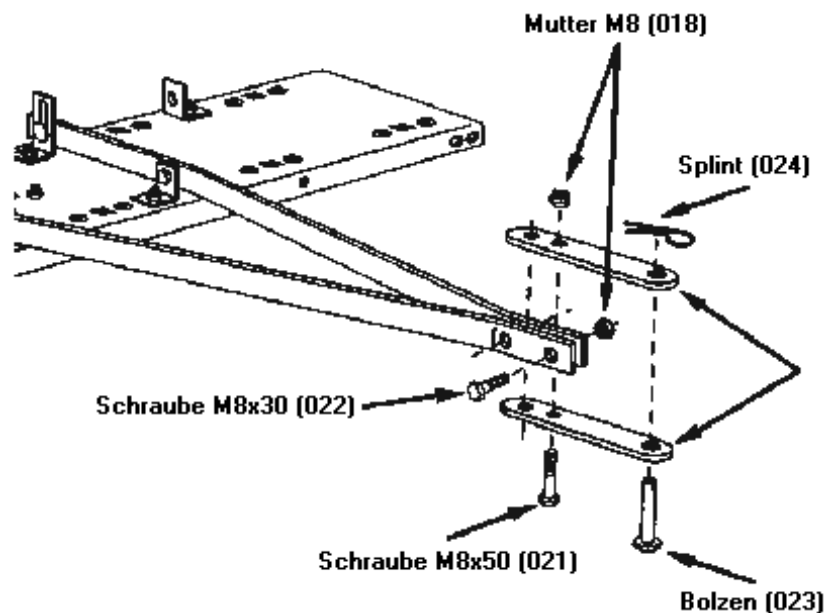

- Verschrauben Sie nun die Radhalterung (009) mit den bereits vormontierten Winkel (012).

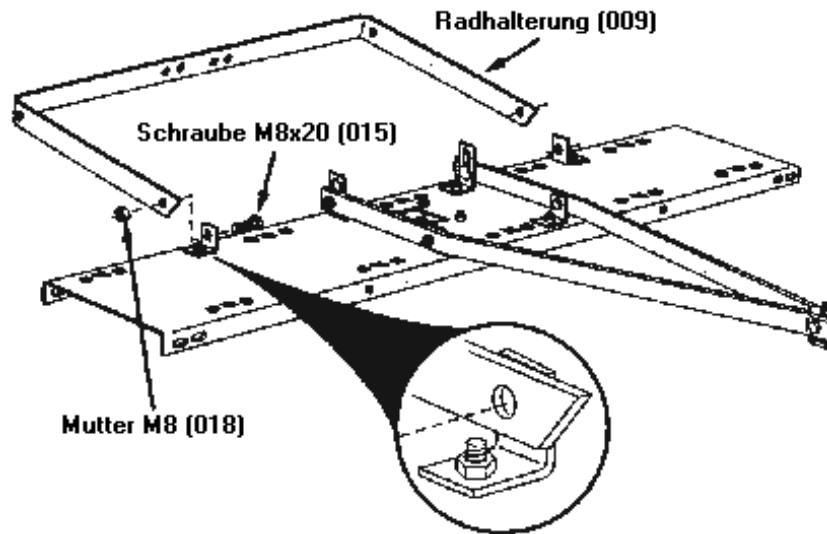

- Fixieren Sie nun die Räder (005) an der Radhalterung (009)
Achtung: Ziehen Sie die Schraube (011) handfest an, damit sich das Rad (005) noch leicht drehen lässt!

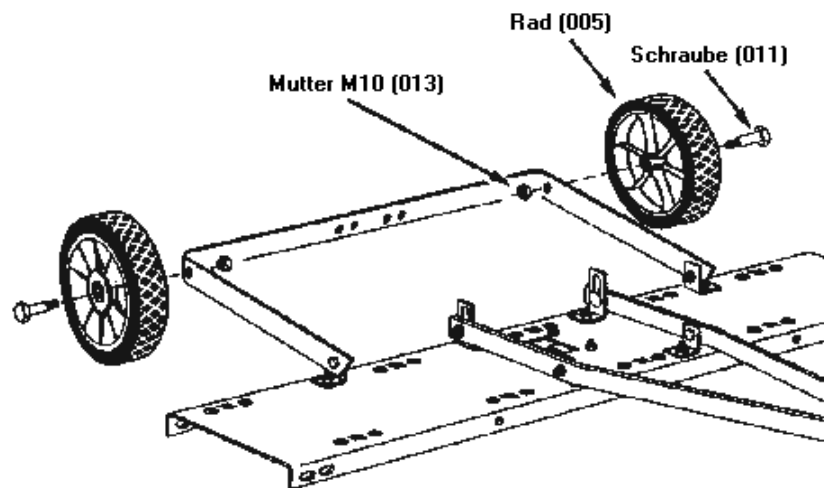

- Montieren Sie die Doppelzinken (004) an der Abdeckung (006).

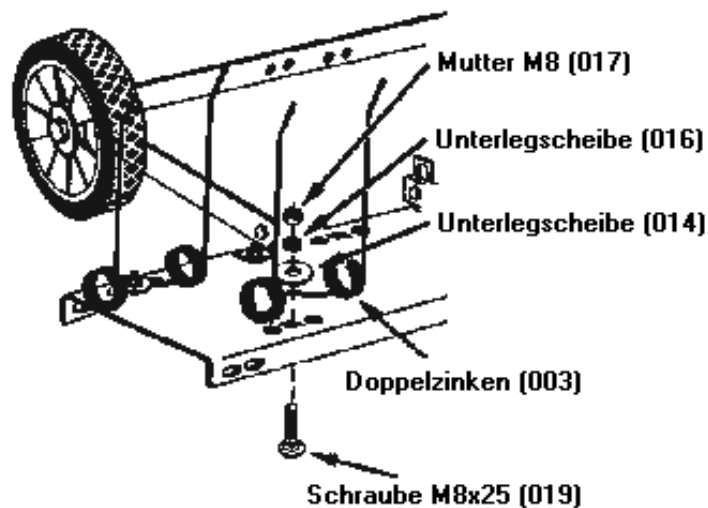

- Schieben Sie nun die Zinkenhalterung (004) durch die Doppelzinken (003). Fixieren Sie die Doppelzinken (003) indem Sie den Draht an beiden Enden umbiegen!
- Schieben Sie den Hebel (010) von oben durch die bereits montierte Hebelverriegelung (008).
- Verschrauben Sie nun das Ende des Hebels (010) mit dem übrigen Winkel (001).
- Sobald der Winkel (001) mit dem Hebel verschraubt ist montieren Sie das andere Ende des Winkels (001) in der Mitte der Radhalterung (009)
- Stecken Sie nun den Gummiüberzug (020) über das freie Ende des Hebels (010).

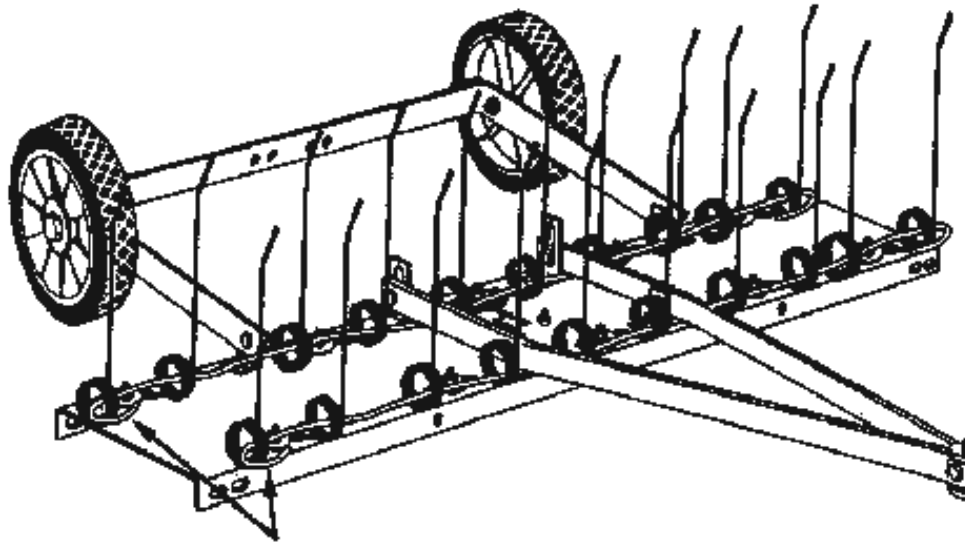

Zinkenhalterung (004)

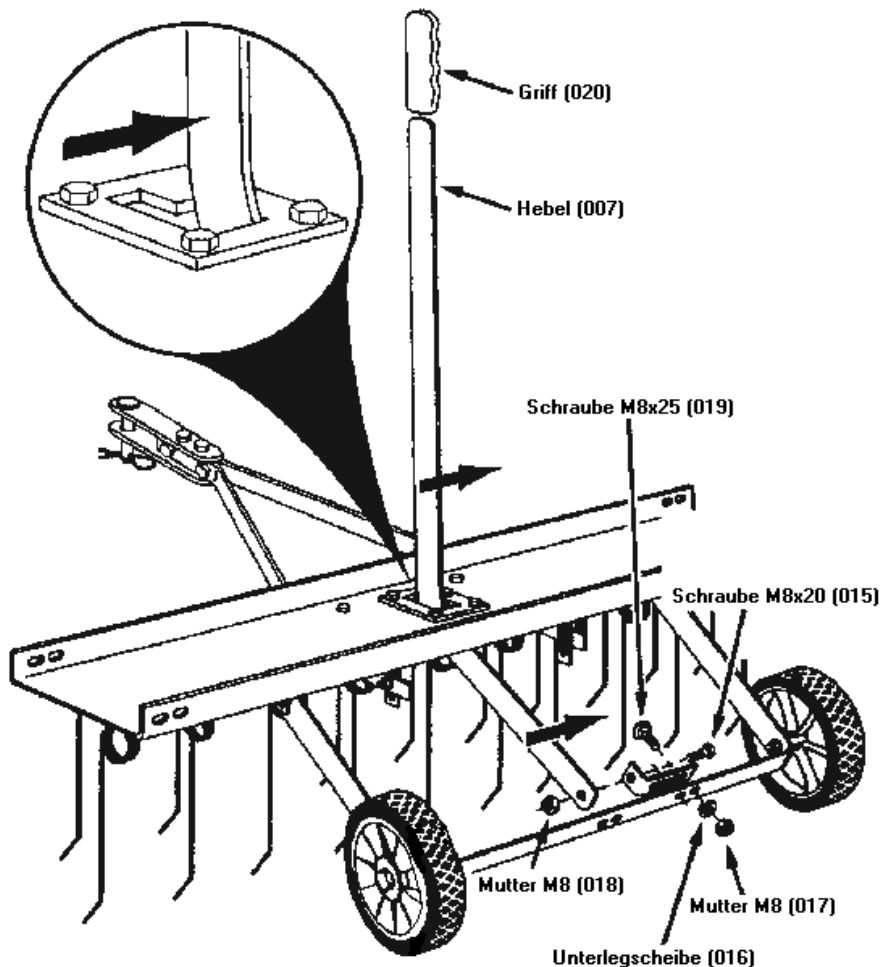

3 BEDIENUNG

- Befestigen Sie den Rasenstriegel an Ihrem Rasentraktor oder Quad mit der Anhängerkupplung (002)
- Ziehen Sie ihn vorsichtig zu der zu bearbeitenden Fläche!
- Lassen Sie den Rasenstriegel an der zu bearbeitenden Fläche mit Hilfe des Hebels (010) ab!
- Fahren Sie langsam (max. 5 km/h) über die zu bearbeitenden Fläche!
- Sollte der Rasenstriegel hüpfen kann er mit Steinen oder anderen Gewichten beschwert werden!

4 WARTUNG

- Reinigen Sie nach jedem Gebrauch den Rasenstriegel gründlich!
- Verwenden Sie niemals aggressive Reinigungs- oder Lösungsmittel!
- Schmieren Sie regelmäßig alle beweglichen Teile!
- Überprüfen Sie regelmäßig den Rasenstriegel auf Beschädigungen, sollten Geräteteile defekt sein sollten diese vor dem nächsten Gebrauch getauscht werden!

5 TECHNISCHE DATEN

Maße (ohne Bedienhebel)	85 x 102 x 37
Arbeitsbreite	100 cm
Zinkenlänge	16,5 cm
Räder ØxB	18x4 cm
Gewicht	ca. 14 kg

6 EXPLOSIONSZEICHNUNG

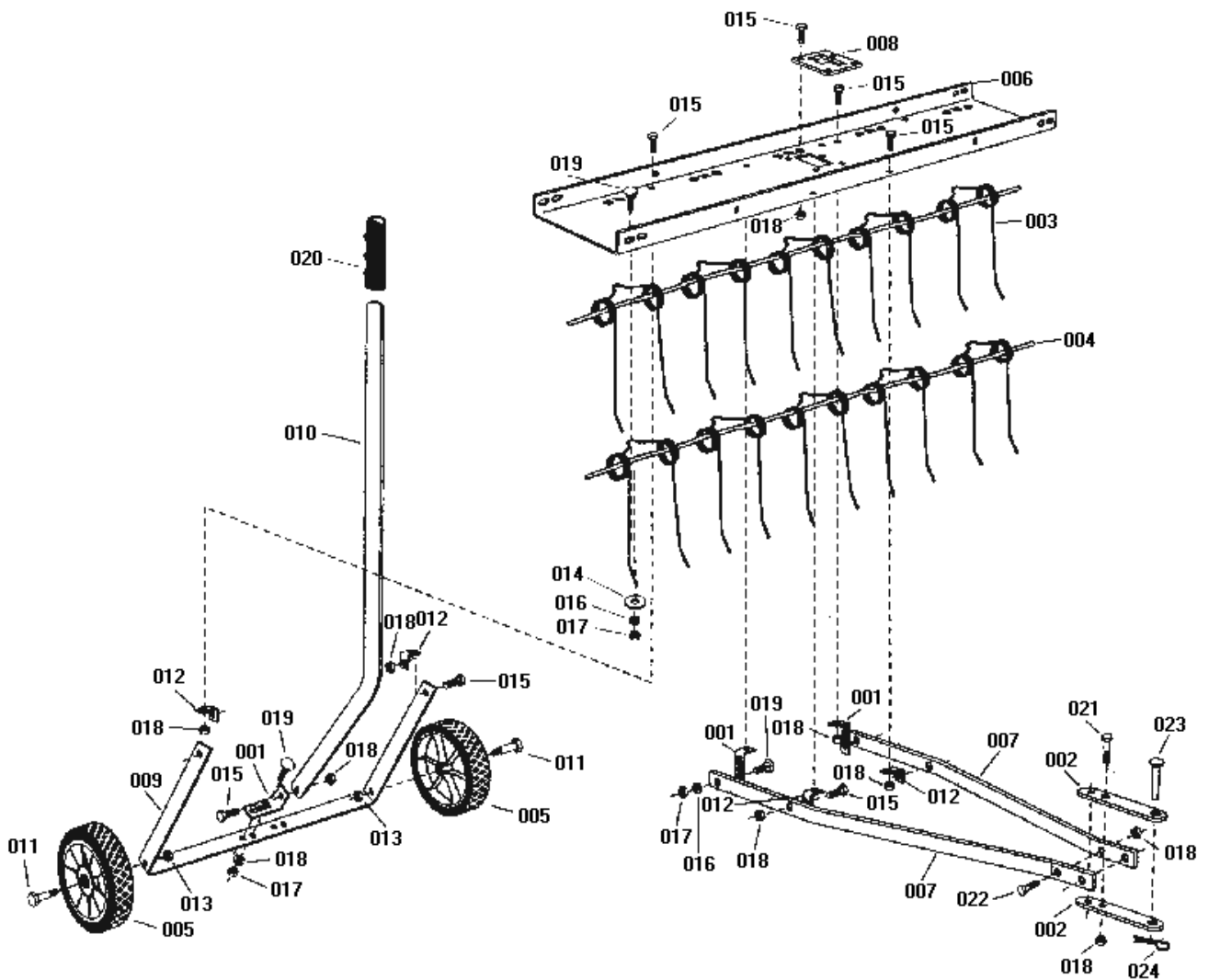

7 TEILELISTE

Teilenr.	Bezeichnung	Stück	Teilenr.	Bezeichnung	Stück
001	Großer Winkel	3	013	Mutter M10	2
002	Anhängerkupplung	2	014	Unterlegscheibe	10
003	Doppelzinken	10	015	Schraube M8x20	15
004	Zinkenhalterung	2	016	Unterlegscheibe	14
005	Rad	2	017	Mutter M8	14
006	Abdeckung	1	018	Mutter M8	19
007	Deichsel	2	019	Schraube M8x25	14
008	Hebelverriegelung	1	020	Gummiüberzug	1
009	Radhalterung	1	021	Schraube M8x50	2
010	Hebel	1	022	Schraube M8x30	2
011	Schraube	2	023	Bolzen	1
012	Kleiner Winkel	4	024	Splint	1

8 ENTSORGUNG

Im Falle der Entsorgung dieses Gerätes wenden Sie sich bitte an die DEMA Vertriebs-GmbH, Ihren lokalen Händler oder einen lokalen Wertstoffverwerter.
Entsorgen Sie das Gerät keinesfalls über den normalen Hausmüll!

9 CE-KONFORMITÄTSERKLÄRUNG

EU-Konformitätserklärung

EU Declaration of Conformity

Hiermit erklären wir,
We herewith declare

DEMA-Vertriebs GmbH
Im Tobel 4, 74547 Übrigshausen, Germany

Dass das nachfolgend bezeichnete Gerät aufgrund seiner Konzipierung und Bauart sowie in der von uns in Verkehr gebrachten Ausführung den einschlägigen, grundlegenden Sicherheits- und Gesundheitsanforderungen den EU-Richtlinien entspricht.

That the following Appliance complies with the appropriate basic safety and health requirements of the EU Directive based on its design and type, as brought into circulation by us.

Bei einer mit uns nicht abgestimmten Änderung des Gerätes verliert diese Erklärung ihre Gültigkeit.

In case of alteration of the machine, not agreed upon by us, this declaration will cease to be valid.

Bezeichnung des Geräts:

Machine Description:

Entmooser / Rasenstriegel RS 100

Artikel-Nr.:

Article-No.:

94114

Einschlägige EU-Richtlinien:

EU-Directives:

2006/42/EG

Angewandte harmonisierte Normen:

Applicable harmonized standards:

**EN 12100:2010
EN 14120:2015
EN 349:1993+A1:2008
EN 13857:2008**

Dokumentenverantwortlicher:

Responsible for Documents:

**R. Gut
Birkichstrasse 8
74549 Wolpertshausen**

Ort:

Place:

Übrigshausen

Datum:

Date:

05.03.2019

Herstellerunterschrift:

Authorised Signature:



Angaben zum Unterzeichner:

Title of Signatory:

Hr. Abendschein, Geschäftsführer