

Version: N2

---



# MOTORRADHEBER 135 KG

## MH 135 HF

ARTIKEL-NR. 24355



**LESEN SIE DIE BEDIENUNGSANLEITUNG UND DIE SICHERHEITSHINWEISE  
VOR DER ERSTEN VERWENDUNG GRÜNDLICH DURCH!**

**DEMA-VERTRIEBS GMBH • IM TOBEL 4 • 74547 ÜBRIGSHAUSEN  
WWW.DEMA-VERTRIEB.COM**

**© DEMA VERTRIEBS-GMBH**

---

LETZTE AKTUALISIERUNG: 21.03.2023

# Inhaltsverzeichnis

<b>1 SICHERHEITSHINWEISE</b> .....	<b>3</b>
<b>1-1 Bestimmungsgemäße Verwendung</b> .....	<b>3</b>
<b>2 PIKTOGRAMMERLÄUTERUNG</b> .....	<b>4</b>
<b>3 MONTAGE &amp; AUFBAU</b> .....	<b>5</b>
<b>4 BEDIENUNG</b> .....	<b>5</b>
<b>5 WARTUNG</b> .....	<b>5</b>
<b>6 ENTSORGUNG</b> .....	<b>5</b>
<b>7 TECHNISCHE DATEN</b> .....	<b>5</b>
<b>8 EXPLOSIONSZEICHNUNG</b> .....	<b>6</b>
<b>9 TEILELISTE</b> .....	<b>6</b>
<b>10 CE-KONFORMITÄTSERKLÄRUNG</b> .....	<b>7</b>

# 1 SICHERHEITSHINWEISE

- Änderungen die dem technischen Fortschritt dienen, können ohne Vorankündigung vom Hersteller getätigt werden und sind eventuell in der Bedienungsanleitung noch nicht berücksichtigt.
- Kontrollieren Sie das Gerät vor Inbetriebnahme auf Vollständigkeit, Funktion und Dichtheit!
- Nehmen Sie niemals ein defektes oder funktionsunfähiges Gerät in Betrieb! Kontaktieren Sie den Hersteller oder lassen Sie das Gerät von einer qualifizierten Fachkraft kontrollieren.
- Arbeiten Sie immer mit Bedacht und der nötigen Vorsicht!
- Wenden Sie auf keinen Fall übermäßige Gewalt an!
- Überschreiten Sie niemals die maximale Belastung!
- Halten Sie Kinder und nicht autorisierte Personen von Ihrem Arbeitsbereich fern.
- Tragen Sie bei allen Arbeiten eine entsprechende Schutzausrüstung wie zum Beispiel: Arbeitshandschuhe, Sicherheitsschuhe, usw.
- Tragen Sie bei allen Arbeiten keine weite, locker hängende Kleidung oder losen Schmuck, dies könnte in bewegliche Teile geraten und Verletzungen hervorrufen.
- **ACHTUNG:** Der Motorradheber ist keine Hebebühne! Es soll ein rüchenschonendes Arbeiten (Reparatur- und Wartungsarbeiten) an einem Motorrad auf einer angenehmen Höhe ermöglichen. Es ist nicht gestattet Arbeiten direkt unter der Last auszuführen! **SCHWERE VERLETZUNGSGEFAHR!**
- Platzieren Sie den Heber immer nur auf einem ebenen, sauberen, trockenen und rutschfestem Untergrund. Achten Sie darauf, dass der Untergrund fähig ist die Belastung zu tragen.
- Stellen Sie sich oder andere Personen niemals auf das Gerät!
- Arbeiten Sie immer bei guter Beleuchtung.
- Vergewissern Sie sich, dass das Motorrad bzw. der ATV sicher auf dem Motorradheber befestigt ist!
- Setzen Sie den Heber niemals Spritzwasser oder Regenwasser aus.
- Arbeiten Sie niemals, wenn Sie müde sind oder unter dem Einfluss von Drogen, Medikamenten oder Alkohol stehen.
- Lassen Sie das Gerät nach der Montage mindestens eine halbe Stunde ruhen, damit eventuelle Luftpolster aus dem Hydrauliköl entweichen können.
- Prüfen Sie den Ölstand vor der ersten Inbetriebnahme!
- Verwahren Sie Verpackungsteile (Folien, Plastikbeutel, Styropor, etc.) nur an Orten auf, die Kindern insbesondere Säuglingen nicht zugänglich sind! Da Verpackungsteile oft nicht erkennbare Gefahren bergen (z. B. Erstickungsgefahr).

## 1-1 BESTIMMUNGSGEMÄßE VERWENDUNG

- Der Motorradheber eignet sich dafür einfache Reparatur- und Wartungsarbeiten an Motorrädern in einer angenehmen Höhe durchzuführen.
- Der Motorradheber eignet sich nicht um Reparatur- und Wartungsarbeiten direkt unter dem Motorrad zu durchzuführen (keine Hebebühne).
- Der Motorradheber eignet sich nicht zum Anheben von Personen oder anderen Gegenständen.
- Der Motorradheber eignet sich nicht permanentem Halten von Lasten.

## 2 PIKTOGRAMMERLÄUTERUNG

	Lesen Sie vor der ersten Verwendung die Bedienungsanleitung!
	Beachten Sie die Wartungshinweise in der Bedienungsanleitung!
	Halten Sie Ihren Arbeitsplatz stets sauber!
	Halten Sie den Heber von Regen und Nässe fern!
	Sichern Sie das Motorrad mit auf dem Heber stets ab!
	Max. Traglast des Hebers
	Nicht unter gehobene Lasten treten!
	Verwenden Sie das Gerät niemals als Leiterersatz!
	Halten Sie Kinder vom Gerät bzw. Arbeitsbereich fern!
	Allgemeine Warnung vor einer Gefahrenstelle!
	Warnung vor Kippgefahr!
	Warnung vor Handverletzungen (Quetschungen)!

### 3 MONTAGE & AUFBAU

- Der Motorradheber wird bis auf das Hubpedal komplett vormontiert geliefert.
- Stellen Sie den Motorradheber auf eine gerade, stabile Oberfläche.
- Befestigen Sie das Hubpedal an der Pumpe, verwenden Sie hierfür die Schraube M8x12 und die Unterlegscheibe Ø8.

### 4 BETRIEB

**HINWEIS:** Zum Anheben und Herunternehmen des Motorrads bzw. des ATV benötigen Sie eine zweite Person!

- Heben Sie zu zweit das Motorrad bzw. den ATV auf den Heber und stellen Sie sicher, dass es einen sicheren und festen Stand hat.
- Pumpen Sie mit Hilfe des Hubpedals den Heber in die gewünschte Position.
- Schieben Sie die Sicherheitsstange in eines der dafür vorgesehenen Öffnungen, um den Heber zu sichern. Vergewissern Sie sich, dass die Sicherheitsverriegelung möglichst nah an dem Hebearm liegt.
- Nach Beendigung der Arbeiten ziehen Sie die Sicherheitsverriegelung wieder heraus und öffnen des Entlüftungsventils. Nun senkt sich der Heber.
- Nehmen Sie zu zweit das Motorrad bzw. den ATV wieder vorsichtig vom Heber herunter.

### 5 WARTUNG

- Schmieren Sie alle beweglichen Teile regelmäßig mit einem geeigneten Schmierstoff.
- Lagern Sie den Motorradheber nur an einem trockenen, sauberen Ort.
- Reinigen Sie den Motorradheber niemals mit aggressiven Reinigungsmitteln.
- Kontrollieren Sie regelmäßig alle tragenden Teile und tauschen diese gegebenenfalls aus.

### 6 ENTSORGUNG

Im Falle der Entsorgung dieses Gerätes wenden Sie sich bitte an die DEMA Vertriebs-GmbH, Ihren lokalen Händler oder einen lokalen Wertstoffverwerter. Führen Sie das Gerät keinesfalls einer kommunalen Sammelstelle zu! Entsorgen Sie das Gerät keinesfalls über den normalen Hausmüll! Sie leisten damit einen wichtigen Beitrag zur Erhaltung der Umwelt.

### 7 TECHNISCHE DATEN

<b>Maximale Belastung:</b>	135 kg
<b>Maße Hubtisch</b>	345 x 410 mm
<b>Hubhöhe</b>	340 – 865 mm
<b>Maße (LxBxH)</b>	460 x 420 x 340-865 mm
<b>Gewicht</b>	ca. 24,5 kg

## 8 EXPLOSIONSZEICHNUNG

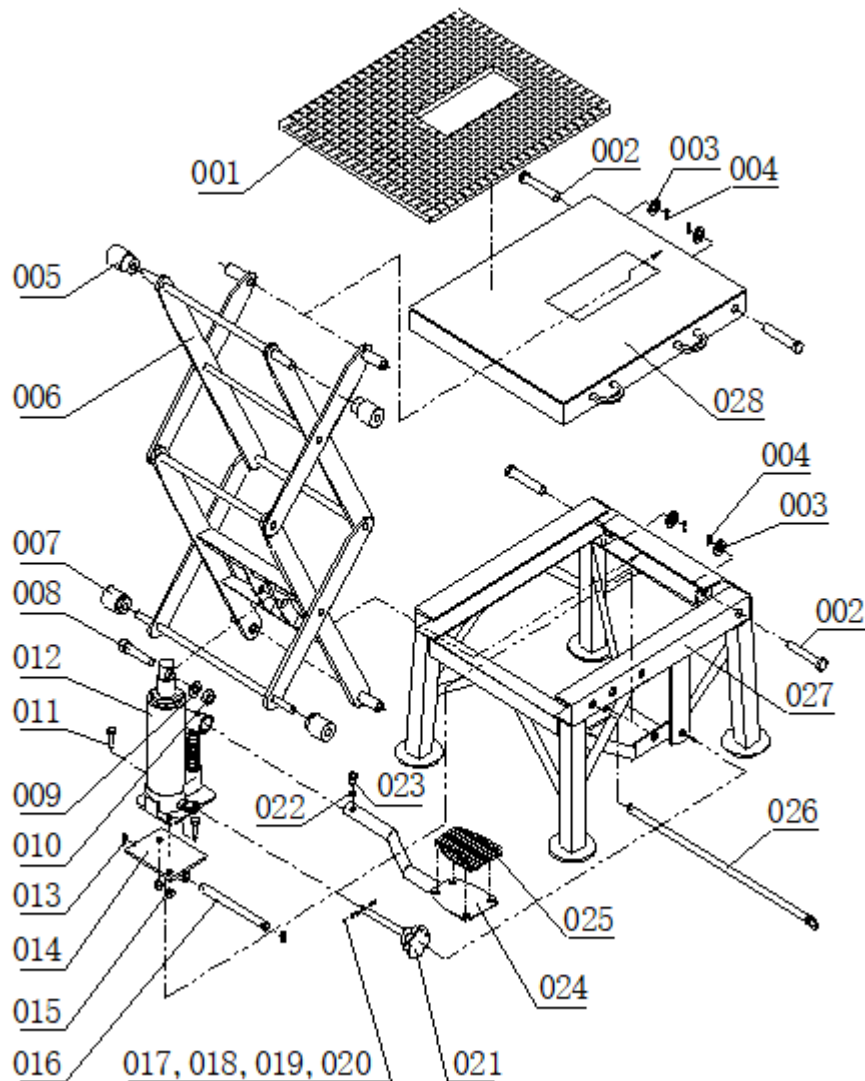

## 9 TEILELISTE

NR	BEZEICHNUNG	STK	NR	Bezeichnung	Stück
1	Gummimatte	1	15	Mutter M8	2
2	Schaft	4	16	Schaft	1
3	Unterlegscheibe Ø12	4	17	Mutter M4	1
4	Splint / R-Stift	4	18	Federscheibe Ø4	1
5	Obere Rolle	2	19	Unterlegscheibe Ø4	1
6	Hebearm	1	20	Schraube M4x25	1
7	Untere Rolle	2	21	Entlüftungsventil	1
8	Schraube M12x75	1	22	Unterlegscheibe Ø8	1
9	Unterlegscheibe M12	1	23	Schraube M8x12	1
10	Mutter M12	1	24	Hubpedal	1
11	Schraube M8x25	2	25	Gummiauflage für Pedal	1
12	Pumpzylinder	1	26	Sicherungsstange	1
13	Splint / R-Stift	2	27	Gestell / Basisteil	1
14	Pumpzylinder-Basis	1	28	Hebepattform	1

# 10 CE-KONFORMITÄTSERKLÄRUNG

## EU-Konformitätserklärung

*EU Declaration of Conformity*

**Hiermit erklären wir,**  
*We herewith declare*

**DEMA-Vertriebs GmbH**  
**Im Tobel 4, 74547 Übrigshausen, Germany**

**Dass das nachfolgend bezeichnete Gerät aufgrund seiner Konzipierung und Bauart sowie in der von uns in Verkehr gebrachten Ausführung den einschlägigen, grundlegenden Sicherheits- und Gesundheitsanforderungen den EU-Richtlinien entspricht.**

*That the following Appliance complies with the appropriate basic safety and health requirements of the EU Directive based on its design and type, as brought into circulation by us.*

**Bei einer mit uns nicht abgestimmten Änderung des Gerätes verliert diese Erklärung ihre Gültigkeit.**

*In case of alteration of the machine, not agreed upon by us, this declaration will cease to be valid.*

**Bezeichnung des Geräts:**  
*Machine Description:*

**Motorradheber MH 135 HF**

**Artikel-Nr.:**  
*Article-No.:*

**24355**

**Einschlägige EU-Richtlinien:**  
*EU-Directives:*

**2006/42/EG**

**Angewandte harmonisierte Normen:**  
*Applicable harmonized standards:*

**EN 1493:2010**

**Datum:**  
*Date:*

**21.03.2023**

**Herstellerunterschrift:**  
*Authorised Signature:*

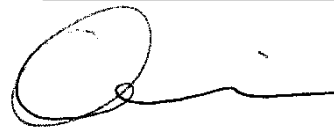

**Angaben zum Unterzeichner:**  
*Title of Signatory:*

**Hr. Abendschein, Geschäftsführer**