



GRILLPAVILLON „EL PASO“

ARTIKEL-NR. 14271



**LESEN SIE DIE BEDIENUNGSANLEITUNG UND DIE SICHERHEITSHINWEISE
VOR DER ERSTEN VERWENDUNG GRÜNDLICH DURCH!**

**DEMA-VERTRIEBS GMBH • IM TOBEL 4 • 74547 ÜBRIGSHAUSEN
WWW.DEMA-VERTRIEB.COM**

© DEMA VERTRIEBS-GMBH

Inhaltsverzeichnis

1 SICHERHEITSHINWEISE	3
1-1 Bestimmungsgemäße Verwendung	3
2 MONTAGE & AUFBAU	3
3 DETAILZEICHNUNG	7
4 TEILELISTE	7
5 TECHNISCHE DATEN	7

1 SICHERHEITSHINWEISE

- Änderungen die dem technischen Fortschritt dienen, können ohne Vorankündigung vom Hersteller getätigt werden und sind eventuell in der Bedienungsanleitung noch nicht berücksichtigt.
- Kontrollieren Sie den Grillpavillon vor Inbetriebnahme auf Vollständigkeit, Funktion und Dichtheit!
- Benutzen Sie den Grillpavillon nur für den vorgesehenen Einsatzzweck!
- Arbeiten Sie immer mit Bedacht und der nötigen Vorsicht!
- Halten Sie sich niemals während eines Unwetters oder Sturms unter dem Pavillon auf!
- Fixieren Sie den Grillpavillon immer fest mit den Heringen im Boden!
- Arbeiten Sie niemals, wenn Sie müde sind oder unter dem Einfluss von Drogen, Medikamenten oder Alkohol stehen.
- Verwahren Sie Verpackungsteile (Folien, Plastikbeutel, Styropor, etc.) nur an Orten auf, die Kindern insbesondere Säuglingen nicht zugänglich sind, da Verpackungsteile oft nicht erkennbare Gefahren bergen (z. B. Erstickungsgefahr).

1-1 BESTIMMUNGSGEMÄßE VERWENDUNG

- Der Grillpavillon dient als Schutz vor Sonneneinstrahlung und leichtem Regen und ist nur für den Freizeitgebrauch geeignet.
- Der Grillpavillon eignet sich nicht als dauerhafter Witterungsschutz oder als dauerhafte Lagerstätte.

2 MONTAGE & AUFBAU

- Verwenden Sie die nachfolgenden Zeichnungen als Aufbauhilfe.
- Es wird empfohlen für den Aufbau mindestens eine weitere Person hinzuzuziehen.
- Montieren Sie zuerst die beiden Ständer.

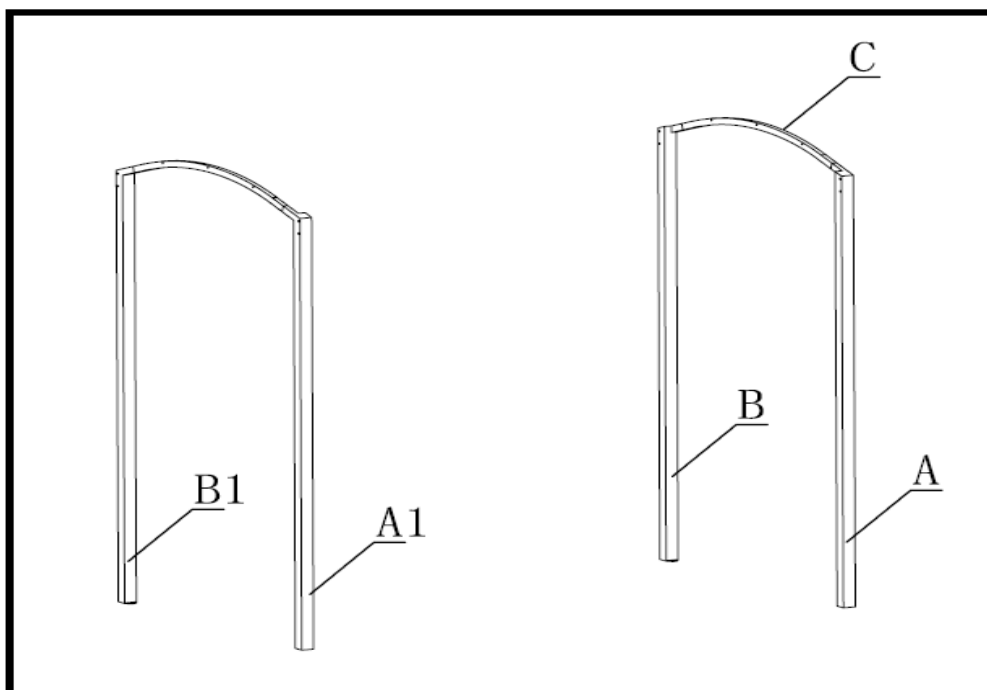

- Schrauben Sie jetzt die Querstreben (G/G1) fest und montieren Sie den Weinhalter (J)

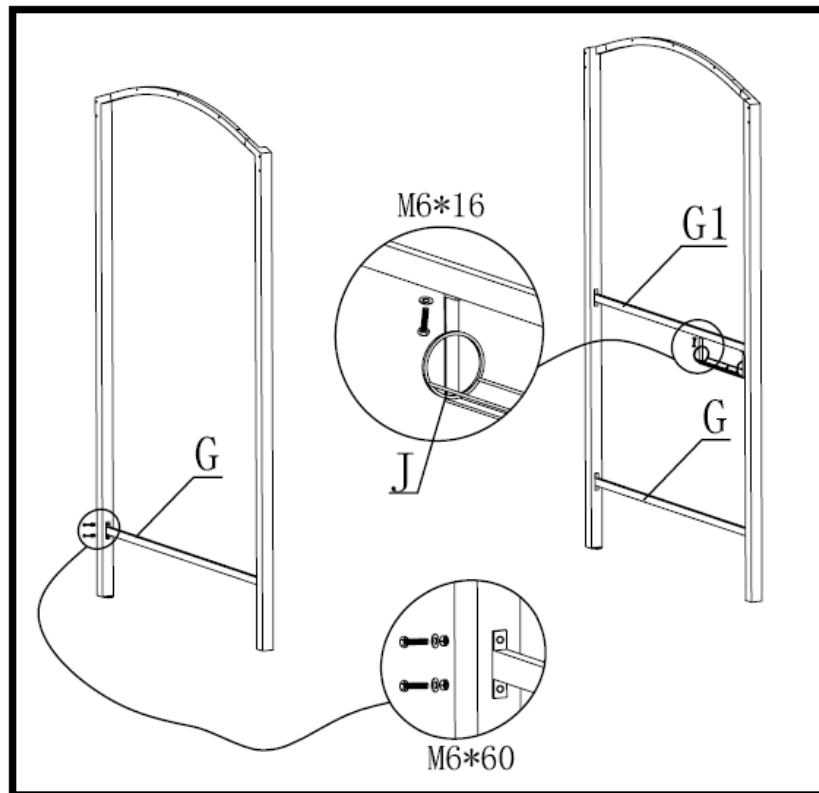

- Montieren Sie die Ablage (E) und hängen Sie die Bierhalter (I) ein.

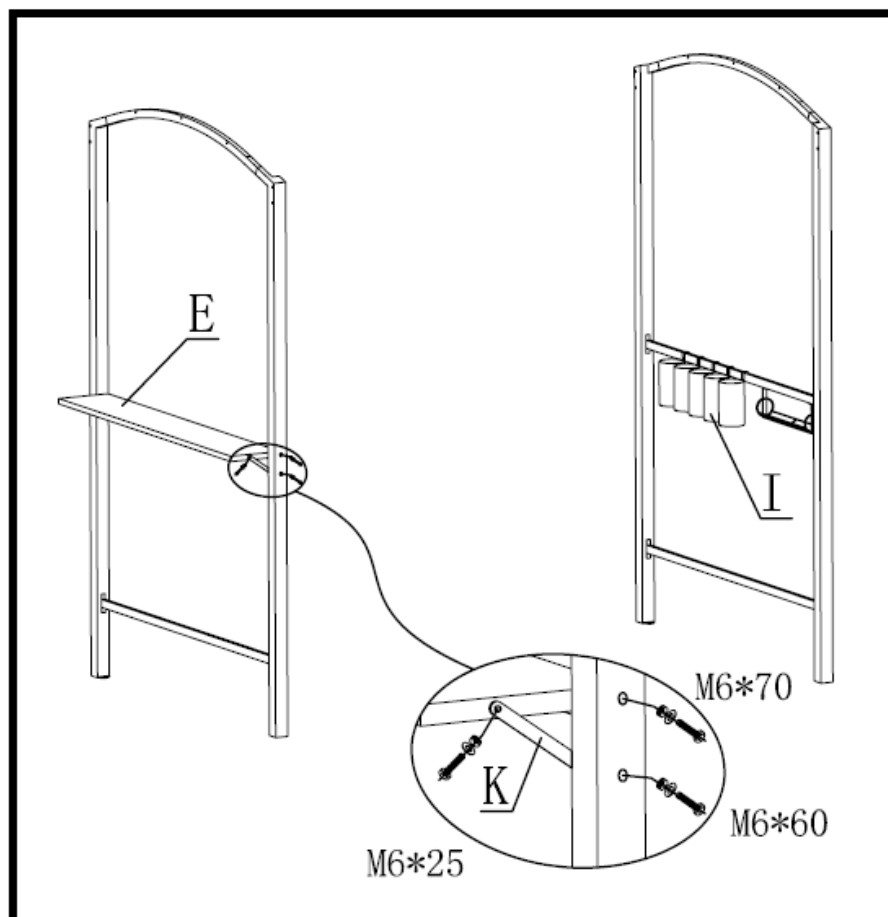

- Montieren Sie jetzt die beiden Dachstreben (D).

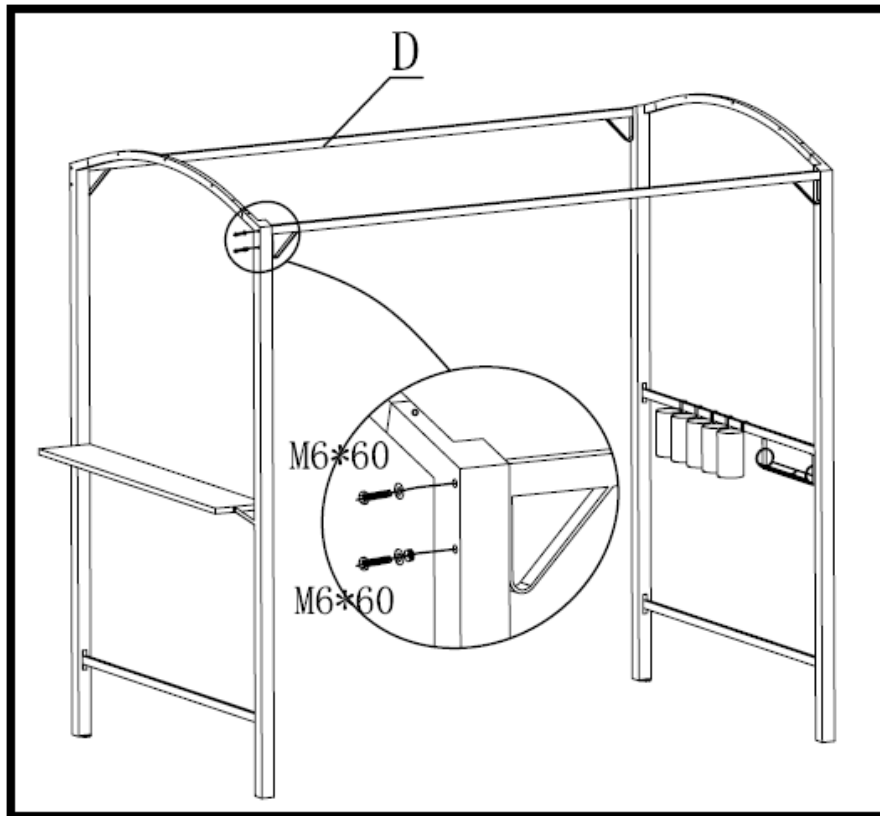

- Montieren Sie die Dachquerstreben (H) und lange Strebe (F).

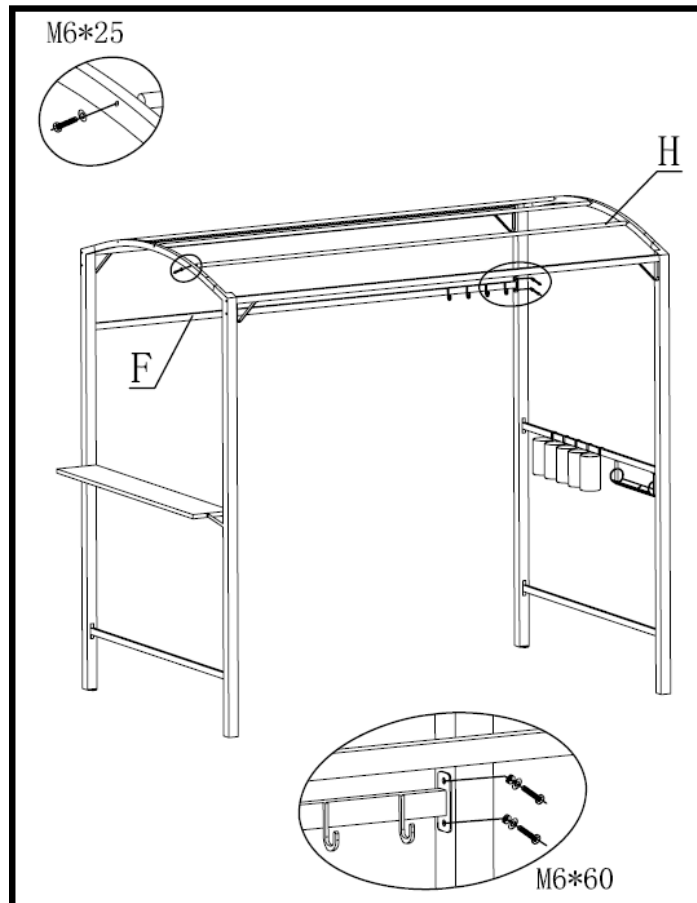

- Befestigen Sie nun die Dachplane mit den Schlaufen und fixieren Sie den Grillpavillon mit dem Untergrund.

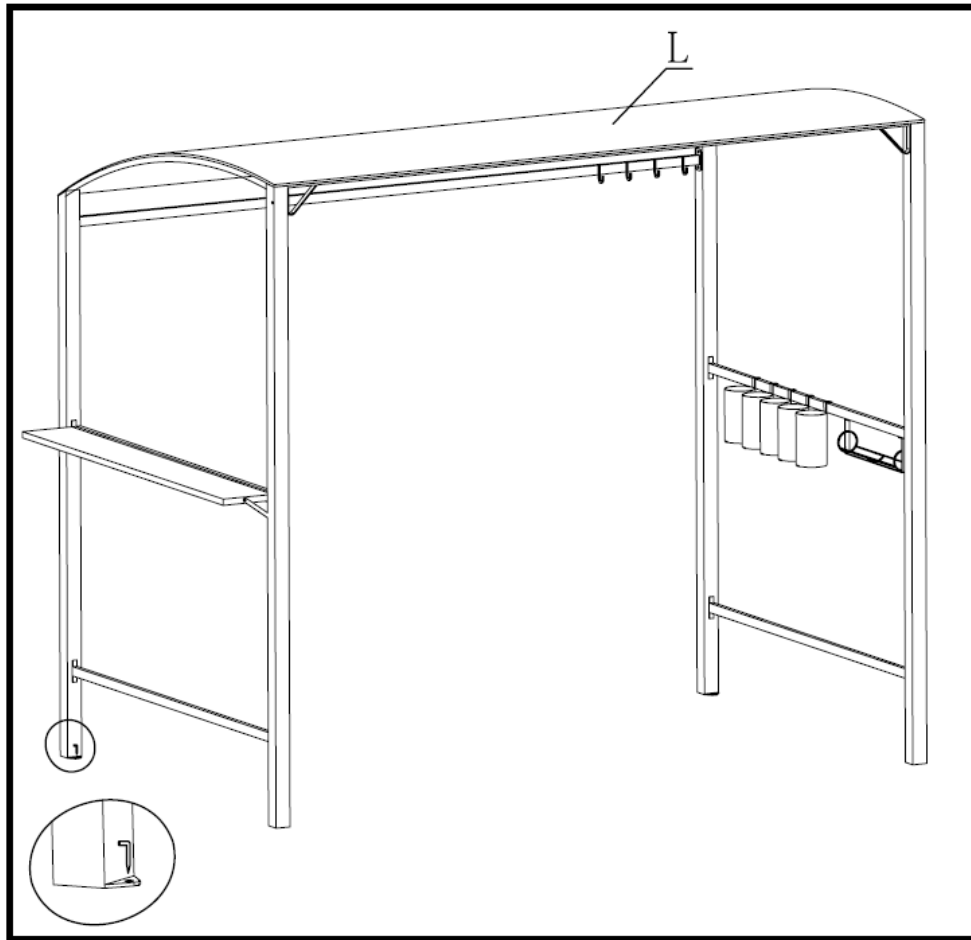

HINWEIS: Die Dachplane muss so befestigt werden, dass die Schlaufen sich auf der Innenseite (Unterseite) der Plane befinden!



3 DETAILZEICHNUNG

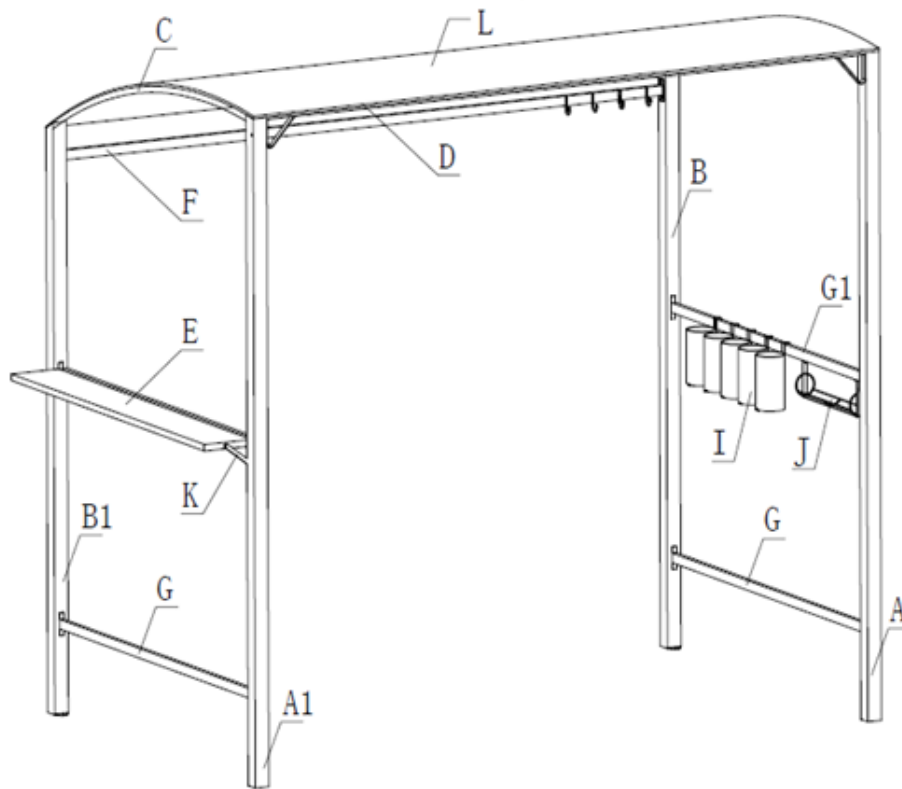

4 TEILELISTE

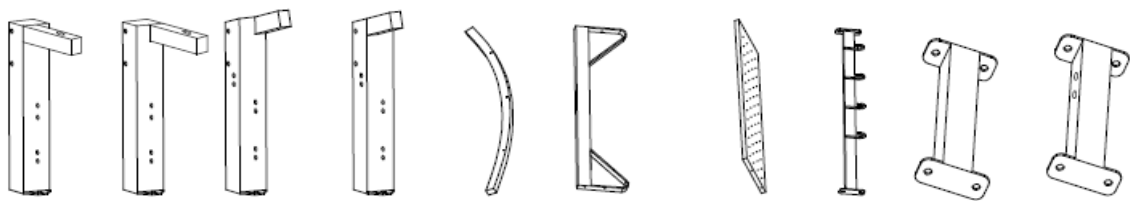

A*1 A1*1 B*1 B1*1 C*2 D*2 E*1 F*1 G*2 G1*1



H*3 I*5 J*1 K*2 L*1 4 2

M6*25=6
 M6*16=2
 M6*60=4
 M6*60=22
 M6*25=2
 M6*70=2

5 TECHNISCHE DATEN

Dachmaterial	Polyester 250g/m ²
Maße (BxTxH)	233 x 145 x 222 cm
Gewicht	ca. 24 kg