



SCHUBKARRE "DUO"

ARTIKEL-NR. 20905



Abb. kann abweichen

**LESEN SIE DIE BEDIENUNGSANLEITUNG UND DIE SICHERHEITSHINWEISE
VOR DER ERSTEN VERWENDUNG GRÜNDLICH DURCH!**

**DEMA-VERTRIEBS GMBH • IM TOBEL 4 • 74547 ÜBRIGSHAUSEN
WWW.DEMA-VERTRIEB.COM**

© DEMA VERTRIEBS-GMBH

LETZTE AKTUALISIERUNG: 15.09.2021

Inhaltsverzeichnis

1 SICHERHEITSHINWEISE.....	3
2 AUFBAU & MONTAGE	3
3 EXPLOSIONSZEICHNUNG.....	5
4 TEILELISTE	5
5 WARTUNG	6
6 ENTSORGUNG	6
7 TECHNISCHE DATEN.....	6

1 SICHERHEITSHINWEISE

- Änderungen die dem technischen Fortschritt dienen, können ohne Vorankündigung vom Hersteller getätigt werden und sind eventuell in der Bedienungsanleitung noch nicht berücksichtigt.
- Kontrollieren Sie das Gerät vor Inbetriebnahme auf Vollständigkeit und Funktion.
- Nehmen Sie niemals ein defektes oder funktionsunfähiges Gerät in Betrieb! Kontaktieren Sie den Hersteller oder lassen Sie das Gerät von einem qualifizierten Mechaniker kontrollieren.
- Arbeiten Sie immer mit Bedacht und der nötigen Vorsicht!
- Wenden Sie auf keinen Fall übermäßige Gewalt an!
- Stellen Sie sich niemals auf das Gerät.
- Transportieren Sie niemals Personen oder Tiere mit der Schubkarre!
- Transportieren Sie niemals Gefahrgut mit der Schubkarre.
- Überschreiten Sie niemals die maximale Traglast der Schubkarre!
- Vergewissern Sie sich, dass die Schubkarre beim Absetzen einen sicheren Stand hat.
- Arbeiten Sie niemals, wenn Sie müde sind oder unter dem Einfluss von Drogen, Medikamenten oder Alkohol stehen.
- Verwahren Sie Verpackungsteile (Folien, Plastikbeutel, Styropor, etc.) nur an Orten auf, die Kindern insbesondere Säuglingen nicht zugänglich sind! Da Verpackungsteile oft nicht erkennbare Gefahren bergen (z. B. Erstickungsgefahr).

2 AUFBAU & MONTAGE

Verbinden Sie die beiden Fußstangen (4) mit dem Wannengestänge (3)



Stecken Sie den Griffbügel (2) in die Fußstangen (4).



Schieben Sie die Achse und die zwei Buchsen (12) in das Wannengestänge (3)

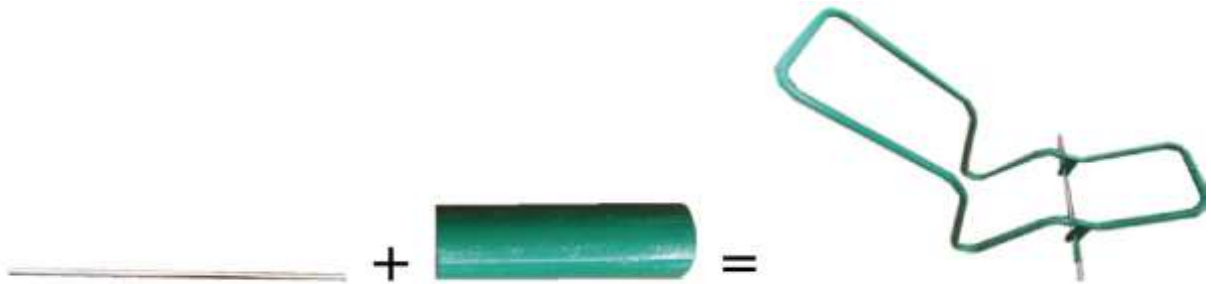

Befestigen Sie die Räder (6) an der Achse mit Hilfe der Splinte (11) und den Scheiben M16 (10).

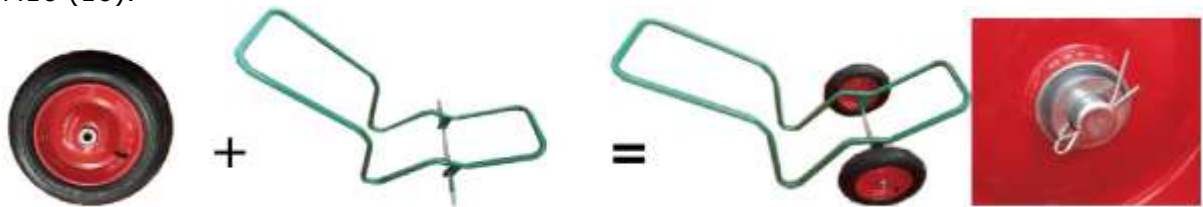

Montieren Sie die Querstange (13) auf den Fußstangen (4) mit Hilfe der Schrauben M8X45(7), M8 Unterlegscheiben (8) und Muttern M8 (9).



Zuletzt die Wanne mit Hilfe der Schrauben M8X45(7), M8 Unterlegscheiben (8) und Muttern M8 (9) befestigen.





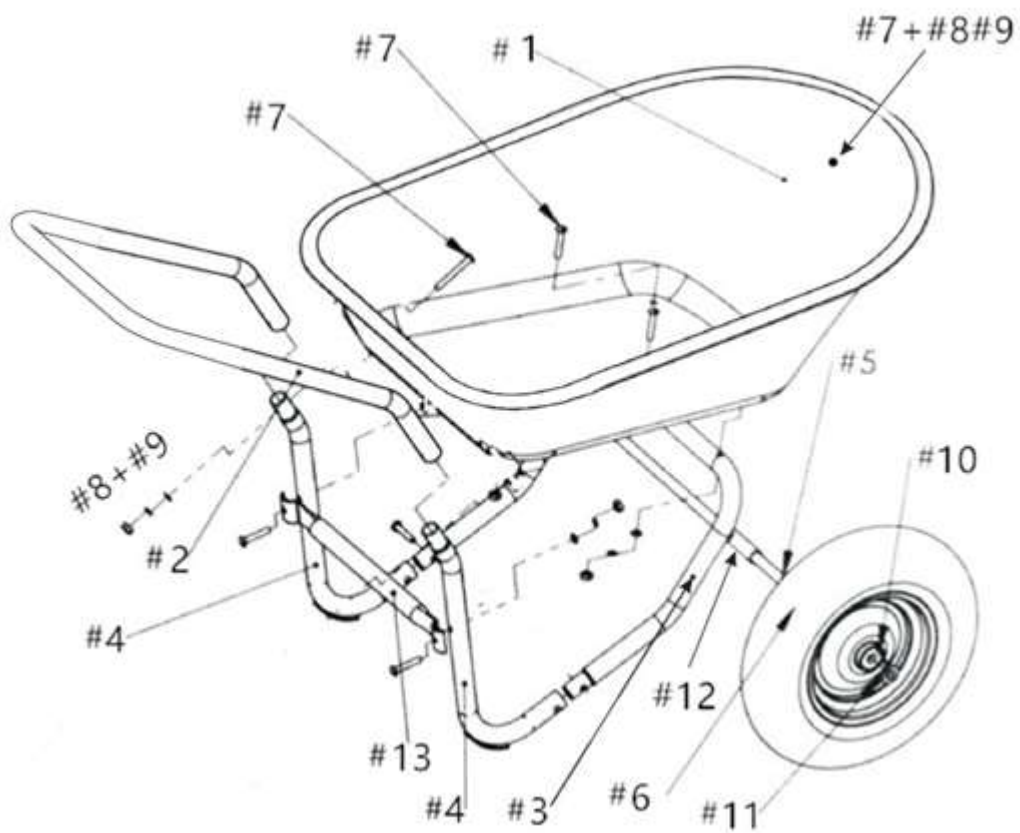

Anschließend prüfen ob alle Schrauben und Mutter fest sitzen. Fertig.

3 EXPLOSIONSZEICHNUNG



4 TEILELISTE

NR	ABBILDUNG	BEZEICHNUNG	STK
1		Wanne	1
2		Griffbügel	1
3		Wannengestänge	1
4		Fußstange	2

5		Achse	1
6		3.00-8	2
7		Schraube M8x45	7
8		Unterlegscheibe M8	7
9		Mutter M8	7
10		Scheibe für Rad M16	2
11		Splint für das Rad	2
12		Buchse für Achse	2
13		Querstange	1

5 WARTUNG

- Überprüfen Sie regelmäßig die Schraubverbindungen der Schubkarre. Ziehen Sie die Schrauben eventuell nach.
- Schmieren Sie regelmäßig die Lager der Räder mit einem geeigneten Schmiermittel.

6 ENTSORGUNG

Im Falle der Entsorgung dieses Gerätes wenden Sie sich bitte an die DEMA Vertriebs-GmbH, Ihren lokalen Händler oder einen lokalen Wertstoffverwerter. Führen Sie das Gerät keinesfalls einer kommunalen Sammelstelle zu! Entsorgen Sie das Gerät keinesfalls über den normalen Hausmüll! Sie leisten damit einen wichtigen Beitrag zur Erhaltung der Umwelt.

7 TECHNISCHE DATEN

Belastbarkeit (max.)	150 kg
Wannenvolumen	ca. 60 L
Gewicht	ca. 11,5 kg