



WERKSTATTPRESSE / HYDRAULIKPRESSE 6 T

WP 6 HM

ARTIKEL-NR. 24409



**LESEN SIE DIE BEDIENUNGSANLEITUNG UND DIE SICHERHEITSHINWEISE
VOR DER ERSTEN VERWENDUNG GRÜNDLICH DURCH!**

**DEMA-VERTRIEBS GMBH • IM TOBEL 4 • 74547 ÜBRIGSHAUSEN
WWW.DEMA-VERTRIEB.COM**

© DEMA VERTRIEBS-GMBH

Inhaltsverzeichnis

1 SICHERHEITSHINWEISE.....	3
1-1 Bestimmungsgemäße Verwendung	4
1-2 Piktogrammläuterung.....	4
2 MONTAGE & AUFBAU	5
3 BEDIENUNG	5
3-1 Pressen	6
4 WARTUNG	6
4-1 Hydrauliköl auffüllen	6
4-2 Entlüften	7
5 ENTSORGUNG	7
6 EXPLOSIONSZEICHNUNG.....	8
7 TEILELISTE	9
8 TECHNISCHE DATEN.....	9
9 CE-KONFORMITÄTSERKLÄRUNG	10

1 SICHERHEITSHINWEISE



- Änderungen, die dem technischen Fortschritt dienen, können ohne Vorankündigung vom Hersteller getätigt werden und sind eventuell in der Bedienungsanleitung noch nicht berücksichtigt!
- Kontrollieren Sie das Gerät vor jeder Inbetriebnahme auf Vollständigkeit, Funktion und Dichtheit!
- Nehmen Sie niemals ein defektes oder funktionsunfähiges Gerät in Betrieb! Kontaktieren Sie den Hersteller oder lassen Sie das Gerät von einem qualifizierten Mechaniker kontrollieren oder gegebenenfalls reparieren.
- Arbeiten Sie immer mit Bedacht und der nötigen Vorsicht!
- Wenden Sie auf keinen Fall übermäßige Gewalt an!
- Halten Sie die Presse immer sauber und in einem einwandfreien Zustand.
- Halten Sie stets die maximale Presskraft von 6 Tonnen ein und achten Sie immer auf den Druckstand des Manometers.
- Verwenden Sie das Gerät nur für den vorgesehenen Einsatzzweck.
- Tragen Sie eng anliegende Arbeitskleidung und gegebenenfalls ein Haarnetz.
- Tragen Sie keinen losen Schmuck, Ringe oder Ketten.
- Halten Sie Kinder und unbeteiligte Personen von der Presse fern!
- Tragen Sie bei all Ihren Arbeiten mit der Werkstattpresse eine geeignete Schutzausrüstung wie z.B. Arbeitshandschuhe, Arbeitsschuhe, Schutzbrille, usw.
- Sorgen Sie immer für eine ausreichende Beleuchtung.
- Stellen Sie die Presse nur auf einen waagerechten, sauberen und rutschfreien Untergrund, der stabil genug ist, das Gesamtgewicht der Presse und der zu bearbeitenden Teile zu tragen.
- Vergewissern Sie sich, dass sich das zu pressende Werkstück im Zentrum der Presse befindet.
- Halten Sie beim Pressvorgang alle Körperteile von dem Arbeitstisch und dem Druckkolben fern.
- Lassen Sie die beladene Presse niemals unbeaufsichtigt und stehen Sie beim Pressvorgang nicht direkt vor der Presse.
- Nutzen Sie die Presse niemals um Druckfedern oder ähnliche Teile zusammen zu pressen.
- Füllen Sie Öl nur mit geeignetem Hydrauliköl auf.
- Nehmen Sie keine Veränderungen an der Werkstattpresse vor.
- Setzen Sie die Presse niemals Regenwasser oder Spritzwasser aus.
- Lagern Sie die Presse bei Nichtgebrauch in einer trockenen Umgebung mit eingefahrenem Presskolben.
- Arbeiten Sie niemals, wenn Sie müde sind oder unter dem Einfluss von Drogen, Medikamenten oder Alkohol stehen.
- **WICHTIG:** Lassen Sie das Gerät nach der Montage mindestens eine halbe Stunde ruhen, damit eventuelle Luftpolster aus dem Hydrauliköl entweichen können.
- Verwahren Sie Verpackungsteile (Folien, Plastikbeutel, Styropor, etc.) nur an Orten auf, die Kindern insbesondere Säuglingen nicht zugänglich sind, da Verpackungsteile oft nicht erkennbare Gefahren bergen (z. B. Erstickungsgefahr).

1-1 BESTIMMUNGSGEMÄßE VERWENDUNG

- Die Werkstattpressen dürfen nur zum Ein- bzw. Auspressen von Kugellagern, Lagerbüchsen, Bolzen und für Richt- und Biegearbeiten im Werkstattbereich verwendet werden!
- Nicht geeignet für die industrielle Herstellung von Tiefziehteilen bzw. zum Pressen von federnden Werkstücken!

1-2 PIKTOGRAMMERLÄUTERUNG

	Lesen Sie vor der ersten Verwendung die Bedienungsanleitung!
	Beachten Sie die Wartungshinweise in der Bedienungsanleitung!
	Tragen Sie eine persönliche Schutzausrüstung, Sicherheitshandschutz!
	Tragen Sie eine persönliche Schutzausrüstung, Sicherheitsschuhe!
	Tragen Sie eine persönliche Schutzausrüstung, Sicherheitsbrille!
	Allgemeine Warnung vor einer Gefahrenstelle!
	Warnung vor Stolpergefahr!
	Warnung vor Kippgefahr!
	Warnung vor Handverletzungen!
	Warnung vor Quetschgefahr!
	Pressen Sie mit der Werkstattpresse niemals Federn oder andere federnde Gegenstände!
	Gewicht netto

	Max. Pressdruck
	Arbeitsbereich

2 MONTAGE & AUFBAU

- Kontrollieren Sie alle mitgelieferten Teile mit der Teileliste (Kap.7).
- Ziehen Sie bei allen nachfolgenden Aufbausritten die Schraubverbindungen nur handfest an, bis die Werkstattpresse vollständig aufgebaut ist! Beziehen Sie sich beim Aufbau immer auf die Explosionszeichnungen.
- Bringen Sie die Kopfstrebe zwischen den vier Streben an und verbinden Sie diese mit den zwei Schrauben M12x35 (A) und zwei Muttern M12 (E).
- Verbinden Sie mit Hilfe der zwei Schrauben M12x100 (B) und den zwei Muttern M12 (E) die Streben mit den vier Eckrahmen und der oberen Querstrebe.
- Schrauben Sie die untere Querstrebe mit den vier Schrauben M10x16 (C) und den vier Muttern M10 (F) innerhalb der vier Eckrahmen fest.
- Schieben Sie von unten den Pressrahmen ein und sichern Sie diesen mit den beiden Arretierbolzen.
- Bringen Sie die Spreizer innerhalb des Rahmens unten an und verbinden Sie diese mit den vier Schrauben M10x16 (C) und den vier Muttern M10 (F).
- Schrauben Sie die beiden Füße unten am Rahmen der Presse fest. Benutzen Sie hierfür die restlichen vier Schrauben M10x16 (C) und die vier Muttern M10 (F).
- Stecken Sie die zwei Schrauben M6x35 (D) in die oberen Bohrungen der Streben und schrauben Sie von der gegenüberliegenden Seite die zwei Muttern M6 (H) auf.
- Richten Sie mit Hilfe eines rechten Winkels die Kopfstrebe mit dem Rahmen mittig aus.
- **Ziehen Sie nun alle bisher angebrachten Schrauben und Mutter fest!**
- Hängen Sie die zwei Federn oben in die Schrauben M6x35 (D) ein.
- Stecken Sie die beiden Ringschrauben in Richtung des Presskolbens durch die äußeren Bohrungen der Hubzylinderplatte und schrauben Sie von der gegenüberliegenden Seite die zwei Schrauben M8 (G) auf.
- Heben Sie nun die Hubzylinderplatte von unten in die Presse und hängen Sie die beiden Ringschrauben in die Federenden.
- Setzen Sie den Hubzylinder auf die Hubzylinderplatte und stecken Sie den Hubzylinderkolben in die dafür vorgesehene Hubzylinderaufnahme.
- Um den Federweg der Presse zu verändern, justieren Sie die zwei Muttern M8 (G) auf den beiden Ringschrauben entsprechend nach.

3 BETRIEBUNG

- Mit Hilfe der Verstellbolzen kann der Pressrahmen beliebig nach oben oder nach unten verschoben werden.

3-1 PRESSEN

- Stecken Sie das vordere Ende des Pumphebels auf das Löseventil und drehen Sie dieses im Uhrzeigersinn. Hierdurch wird das Ventil geschlossen und der Pressvorgang kann gestartet werden.
- Schieben Sie nun den Pumphebel in die Pumphebelaufnahme und bewegen Sie diesen auf und ab. Hierdurch fährt die komplette Hydraulikeinheit aus.
- Nach dem Pressvorgang stecken Sie das vordere Ende des Pumphebels wieder auf das Löseventil und drehen dieses gegen den Uhrzeigersinn. Nun fährt die Hydraulikeinheit wieder ein.



Abb.1

4 WARTUNG

4-1 HYDRAULIKÖL AUFFÜLLEN

- Drehen Sie das Löseventil (18) entgegen dem Uhrzeigersinn, bis der Hubzylinderkolben vollständig eingefahren ist.
- Entfernen Sie den auf der Rückseite des Hubzylinders befindlichen Ölstopfen. Füllen Sie nun mit geeignetem Hydrauliköl auf. Füllen Sie das Öl bis zur unteren Kante der Öleinfüllbohrung auf.

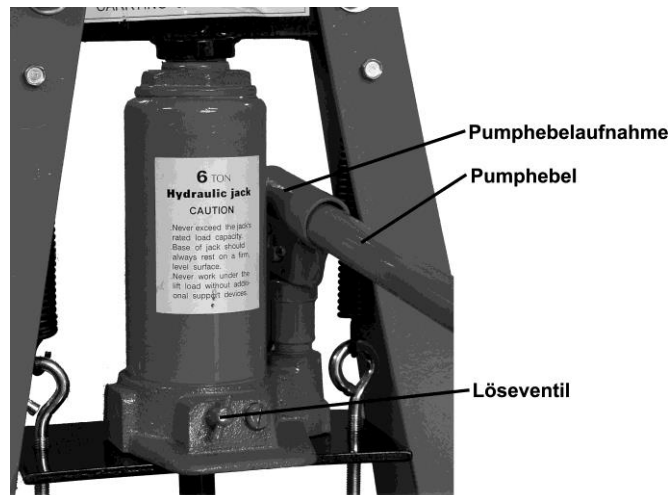
Ölsorte gem. Hersteller:	L-HV15
Ölsorte Alternativ:	HLP 46
Volumen Ölreservoir:	ca. 150 ml



Position Öleinlass:

4-2 ENTLÜFTEN

Wenn der Hydraulikzylinder nicht mehr effektiv arbeitet, kann die Ursache hierfür Luft im System sein. Um die Luft aus dem System zu entfernen, befolgen Sie folgende Schritte.

- Achten Sie darauf, dass sich der Hydraulikzylinder nicht unter Last befindet.
- Entfernen Sie den auf der Rückseite des Hubzylinders befindlichen Ölstopfen.
- Bewegen Sie den Pumphebel so lange, bis der Hubzylinderkolben vollständig ausgefahren ist. Öffnen Sie anschließend das Löseventil. Wiederholen Sie dies mehrere Male, dadurch wird die Luft komplett entfernt.
- Wenn sich an der oberen Kante der Öleinfüllbohrung Hydrauliköl befindet, befestigen Sie den Ölstopfen wieder. Nun ist der Entlüftungsprozess beendet.
- Testen Sie nun den Hubzylinder, um sicherzustellen, dass er richtig funktioniert. Benutzen Sie ihn nur, wenn er einwandfrei funktioniert.

5 ENTSORGUNG

Im Falle der Entsorgung dieses Gerätes wenden Sie sich bitte an die DEMA Vertriebs-GmbH, Ihren lokalen Händler oder einen lokalen Wertstoffverwerter. Führen Sie das Gerät keinesfalls einer kommunalen Sammelstelle zu! Entsorgen Sie das Gerät keinesfalls über den normalen Hausmüll! Sie leisten damit einen wichtigen Beitrag zur Erhaltung der Umwelt.

6 EXPLOSIONSZEICHNUNG

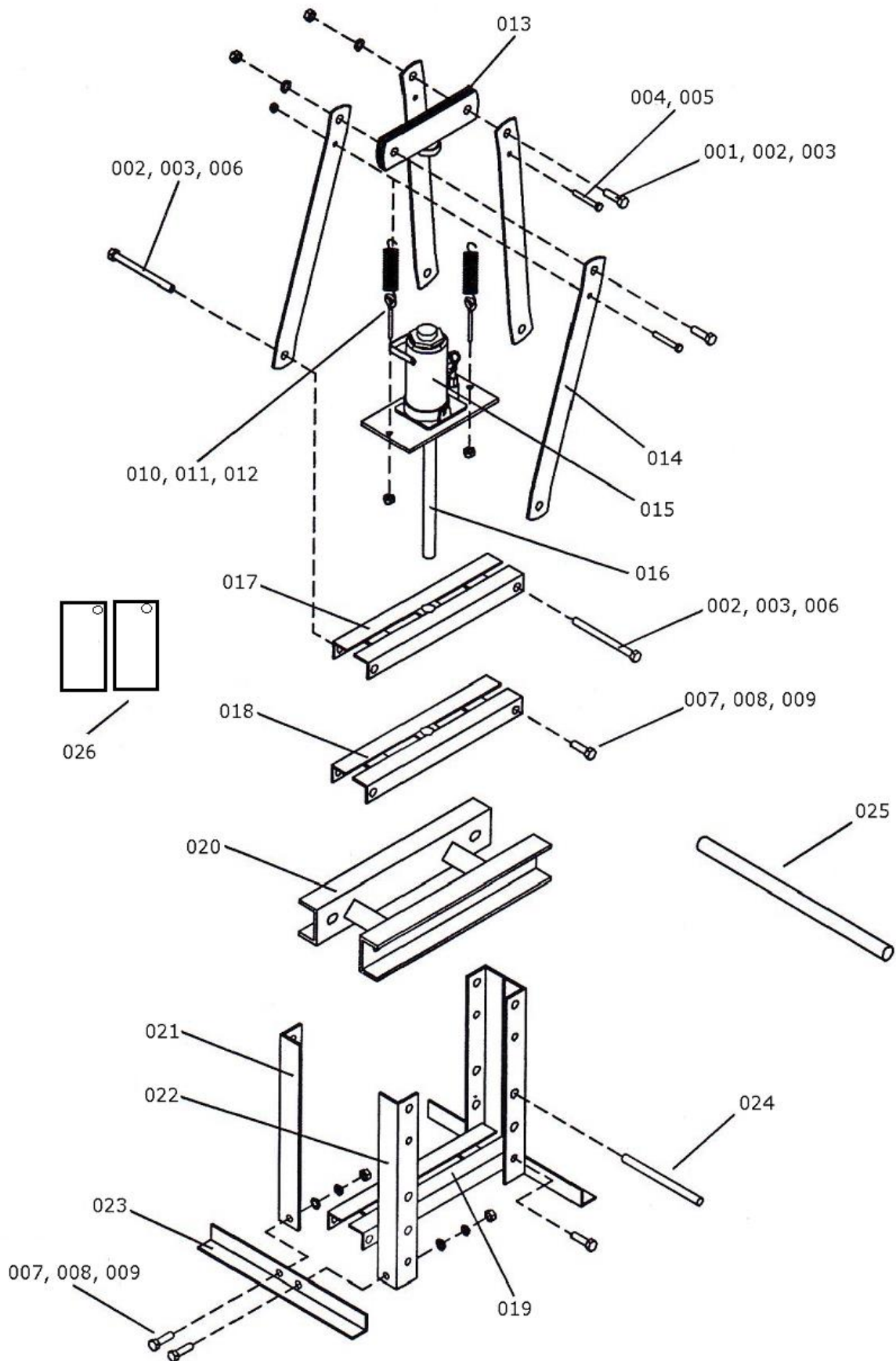

7 TEILELISTE

Teilenr.	Bezeichnung	Stück
001	Schraube M12x35	2
002	Unterlegscheibe Ø12,2	4
003	Mutter M12	4
004	Schraube M6x40	2
005	Mutter M6	2
006	Schraube M12x100	2
007	Schraube M10x30	12
008	Unterlegscheibe Ø10,2	12
009	Mutter M10	12
010	Feder	2
011	Schraube M8	2
012	Mutter M8	2
013	Rahmen	1
014	Träger oben	4
015	Pumpe	1
016	Pumpenstab	1
017	Mittlerer Träger Teil 1	1
018	Mittlerer Träger Teil 2	1
019	Träger unten	1
020	Pressplattform	1
021	Äußerer Rahmen (rechts)	2
022	Äußerer Rahmen (links)	2
023	Füße	2
024	Bolzen Ø12x200	2
025	Handgriff	1
026	Pressblock 160x80x20 mm	2

8 TECHNISCHE DATEN

Pressdruck	6 to
Arbeitsbereich	0 - 105 mm
Hub	125 mm
Grundmaße (LxTxH)	ca. 40 x 32 x 75 cm
Gewicht	ca. 21 kg

9 CE-KONFORMITÄTSERKLÄRUNG

EU-Konformitätserklärung

EU Declaration of Conformity

Hiermit erklären wir,
We herewith declare

DEMA-Vertriebs GmbH
Im Tobel 4, 74547 Übrigshausen, Germany

Dass das nachfolgend bezeichnete Gerät aufgrund seiner Konzipierung und Bauart sowie in der von uns in Verkehr gebrachten Ausführung den einschlägigen, grundlegenden Sicherheits- und Gesundheitsanforderungen den EU-Richtlinien entspricht.

That the following Appliance complies with the appropriate basic safety and health requirements of the EU Directive based on its design and type, as brought into circulation by us.

Bei einer mit uns nicht abgestimmten Änderung des Gerätes verliert diese Erklärung ihre Gültigkeit.

In case of alteration of the machine, not agreed upon by us, this declaration will cease to be valid.

Bezeichnung des Geräts:

Machine Description:

Werkstattpresse (WP 6 HM)

Artikel-Nr.:

Article-No.:

24409

Einschlägige EU-Richtlinien:

EU-Directives:

2006/42/EG

Angewandte harmonisierte Normen:

Applicable harmonized standards:

EN 12100:2010

Dokumentenverantwortlicher:

Responsible for Documents:

**R. Gut
Birkichstrasse 8
74549 Wolpertshausen**

Ort:

Place:

Übrigshausen

Datum:

Date:

15.01.2021

Herstellerunterschrift:

Authorised Signature:



Angaben zum Unterzeichner:

Title of Signatory:

Hr. Abendschein, Geschäftsführer