

AUTOMATIK KABELTROMMEL 10M

AKT 10 K

ARTIKEL-NR. 59001



**LESEN SIE DIE BEDIENUNGSANLEITUNG UND DIE SICHERHEITSHINWEISE
VOR DER ERSTEN VERWENDUNG GRÜNDLICH DURCH!**

**DEMA-VERTRIEBS GMBH • IM TOBEL 4 • 74547 ÜBRIGSHAUSEN
WWW.DEMA-VERTRIEB.COM**

© DEMA VERTRIEBS-GMBH

Inhaltsverzeichnis

1 SICHERHEITSHINWEISE.....	3
1-1 Bestimmungsgemäße Verwendung	3
1-2 Piktogrammläuterung.....	3
2 MONTAGE & AUFBAU	4
3 BEDIENUNG	5
4 ENTSORGUNG	5
5 TECHNISCHE DATEN.....	5
6 CE-KONFORMITÄTSERKLÄRUNG	6



1 SICHERHEITSHINWEISE



- Änderungen die dem technischen Fortschritt dienen, können ohne Vorankündigung vom Hersteller getätigt werden und sind eventuell in der Bedienungsanleitung noch nicht berücksichtigt.
- Kontrollieren Sie das Gerät vor Inbetriebnahme auf Vollständigkeit, Funktion und Dichtheit!
- Nehmen Sie niemals ein defektes oder funktionsunfähiges Gerät in Betrieb! Kontaktieren Sie den Hersteller oder lassen Sie das Gerät von einem qualifizierten Elektriker kontrollieren.
- Kontrollieren Sie vor dem Einsatz der Kabeltrommel das Stromkabel auf Beschädigungen. Sollten Kabel, Stecker, Steckdose oder die Ummantelung Schäden aufweisen, darf das Stromkabel nicht an eine Stromquelle angeschlossen werden. Kontaktieren Sie im Zweifelsfall einen qualifizierten Elektriker.
- Dieses Stromkabel ist nur für den Einsatz in geschlossenen Räumen konzipiert. Die Umgebungstemperatur sollte 25° C nicht überschreiten (Max. 35° C).
- Vor dem Auf- oder Abrollen des Stromkabels ziehen Sie alle Stecker aus den Steckdosen der Trommel und dem Verlängerungskabel.
- Vergewissern Sie sich, dass die automatischen und manuellen Sicherheitseinrichtungen vorschriftsmäßig funktionieren.
- Falls der Überhitzungsschutz die Kabeltrommel vom Stromnetz getrennt hat, dann entfernen Sie alle Stecker von der Kabeltrommel und lassen Sie die Trommel abkühlen. Drücken Sie nach ausreichender Abkühlzeit den roten Knopf, um die Trommel wieder in Betrieb zu nehmen. Bei vollständig ausgerolltem Kabel überhitzt die Trommel nicht so schnell. Daher sollten Sie wenn möglich das Kabel immer vollständig zu entwickeln.
- Trennen Sie alle Stromkabel von der Kabeltrommel, wenn diese nicht benutzt wird.
- Arbeiten Sie immer mit Bedacht und der nötigen Vorsicht!
- Wenden Sie auf keinen Fall übermäßige Gewalt an!
- Halten Sie Kinder und unbeteiligte Dritte vom Arbeitsbereich fern.
- Setzen Sie das Gerät niemals Spritzwasser oder Regenwasser aus.
- Arbeiten Sie niemals, wenn Sie müde sind oder unter dem Einfluss von Drogen, Medikamenten oder Alkohol stehen.
- Verwahren Sie Verpackungsteile (Folien, Plastikbeutel, Styropor, etc.) nur an Orten auf, die Kindern insbesondere Säuglingen nicht zugänglich sind! Da Verpackungsteile oft nicht erkennbare Gefahren bergen (z. B. Erstickungsgefahr).

1-1 BESTIMMUNGSGEMÄßE VERWENDUNG

- Die Kabeltrommel eignet sich zur Verwendung in Innenräumen.
- Die Kabeltrommel eignet sich NICHT zur Verwendung im Freien.

1-2 PIKTOGRAMMERLÄUTERUNG

	Lesen Sie vor der ersten Verwendung die Bedienungsanleitung!
	Gerät nur in Innenräumen verwenden!

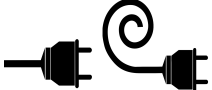
	Produkt darf nicht über den Hausmüll entsorgt werden!
	Schutzklasse (hier: I)
IPXX	Schutzart
	Max. Leistungsaufnahme im aus- bzw. eingerolltem Zustand

2 MONTAGE & AUFBAU

- Die Kabeltrommel muss an einer Wand oder an einem Pfeiler befestigt werden
- Eine weitere Möglichkeit ist die Deckenmontage an einer Betondecke oder einem tragfähigen Balken.

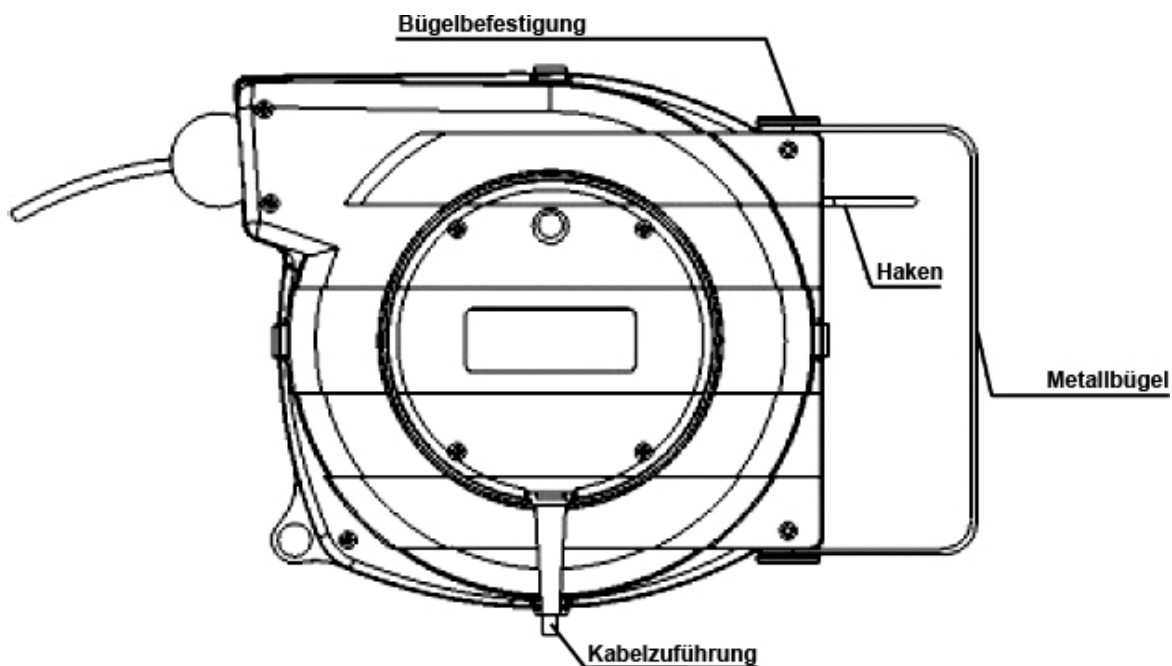

- Bohren Sie die entsprechenden Löcher in die Wand und versenken Sie Dübel darin.
- Verankern Sie den Metallbügel mit zwei oder drei M8 Schrauben und Federringen.

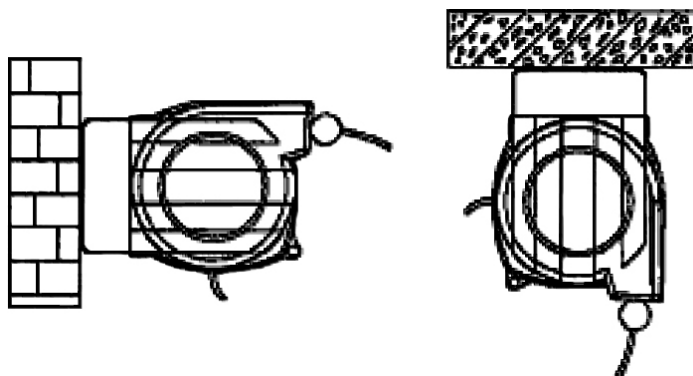

- Die Bohrlochabstände entnehmen Sie bitte der Abbildung unten.

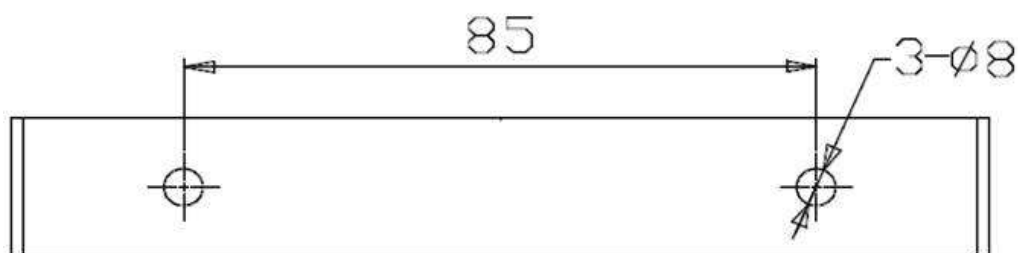

3 BEDIENUNG

- Die Kabeltrommel verfügt über eine automatische Aufwickelsperre, um die Kabellänge einzustellen.
- Ziehen Sie am Stromkabel. Während des Ziehens rastet die Aufrollsperr in regelmäßigen Intervallen ein (Klick-Geräusch). Das Kabel bleibt nach dem Ziehen in der gewünschten Länge ausgerollt.
- Zum Aufrollen des Kabels, ziehen Sie das Kabel ein Stück weit heraus (ca. 25 cm), um die Sperre zu lösen.
- Das Kabel wickelt sich nun von alleine auf. Halten Sie beim Aufwickeln das Kabel fest und lassen Sie es auf keinen Fall los.

4 ENTSORGUNG

Im Falle der Entsorgung dieses Gerätes wenden Sie sich bitte an die DEMA Vertriebs-GmbH, Ihren lokalen Händler oder einen lokalen Wertstoffverwerter. Führen Sie das Gerät keinesfalls einer kommunalen Sammelstelle zu! Entsorgen Sie das Gerät keinesfalls über den normalen Hausmüll! Sie leisten damit einen wichtigen Beitrag zur Erhaltung der Umwelt.

5 TECHNISCHE DATEN

Gesamt-Kabellänge	10 Meter
Kabelspezifikationen	H05VV-F 3G 3 x 1,5 mm ²
Belastbar im abgerollten Zustand	2000 W
Belastbar im aufgerollten Zustand	1400 W
Schutzklasse	I
Schutzart	IP20
Maße	350 x 105 x 200 mm
Gewicht	ca. 2,6 kg

6 CE-KONFORMITÄTSERKLÄRUNG

EU-Konformitätserklärung

EU Declaration of Conformity

Hiermit erklären wir,
We herewith declare

DEMA-Vertriebs GmbH
Im Tobel 4, 74547 Übrigshausen, Germany

Dass das nachfolgend bezeichnete Gerät aufgrund seiner Konzipierung und Bauart sowie in der von uns in Verkehr gebrachten Ausführung den einschlägigen, grundlegenden Sicherheits- und Gesundheitsanforderungen den EU-Richtlinien entspricht.

That the following Appliance complies with the appropriate basic safety and health requirements of the EU Directive based on its design and type, as brought into circulation by us.

Bei einer mit uns nicht abgestimmten Änderung des Gerätes verliert diese Erklärung ihre Gültigkeit.

In case of alteration of the machine, not agreed upon by us, this declaration will cease to be valid.

Bezeichnung des Geräts:
Machine Description:

Automatik Kabeltrommel 10m

Modell-Nummer:
Model-number:

AKT 10 K

Artikel-Nr.:
Article-No.:

59001

Einschlägige EU-Richtlinien:
EU-Directives:

**2014/35/EU
2006/42/EG**

Angewandte harmonisierte Normen:
Applicable harmonized standards:

**EN 61242:1997/A13:2017
EN 12100:2010**

Dokumentenverantwortlicher:
Responsible for Documents:

**Romeo Gut
Birkichstrasse 8
74549 Wolpertshausen**

Ort:
Place:

Übrigshausen

Datum:
Date:

14.08.2019

Herstellerunterschrift:
Authorised Signature:



Angaben zum Unterzeichner:
Title of Signatory:

Hr. Abendschein, Geschäftsführer