



INSEKTENVERNICHTER UV

DIV 12 / DIV 30 / DIV 40

ARTIKEL-NR. 94250 / 94251 / 94252



**LESEN SIE DIE BEDIENUNGSANLEITUNG UND DIE SICHERHEITSHINWEISE
VOR DER ERSTEN VERWENDUNG GRÜNDLICH DURCH!**

**DEMA-VERTRIEBS GMBH • IM TOBEL 4 • 74547 ÜBRIGSHAUSEN
WWW.DEMA-VERTRIEB.COM**

© DEMA VERTRIEBS-GMBH

Inhaltsverzeichnis

1 SICHERHEITSHINWEISE	3
1-1 Bestimmungsgemäße Verwendung	3
1-2 Funktionsweise	4
1-3 Piktogrammläuterung.....	4
2 MONTAGE & AUFBAU	4
3 WARTUNG	5
3-1 Allgemein	5
3-2 Reinigung der Auffangwanne	5
3-3 Wechsel der UV-Lampen	5
4 ENTSORGUNG	6
5 TECHNISCHE DATEN	6
6 DETAILABBILDUNG	6
7 CE-KONFORMITÄTSERKLÄRUNG	7

1 SICHERHEITSHINWEISE

- Änderungen die dem technischen Fortschritt dienen, können ohne Vorankündigung vom Hersteller getätigt werden und sind eventuell in der Bedienungsanleitung noch nicht berücksichtigt.
- Kontrollieren Sie das Gerät vor Inbetriebnahme auf Vollständigkeit und Funktion!
- Nehmen Sie niemals ein defektes oder funktionsunfähiges Gerät in Betrieb! Kontaktieren Sie den Hersteller oder lassen Sie das Gerät von einem Elektriker kontrollieren.
- Entfernen Sie Abdeckungen nur für Reparatur- und Servicearbeiten. Vergewissern Sie sich, dass alle Abdeckungen wieder richtig befestigt werden!
- Arbeiten Sie immer mit Bedacht und der nötigen Vorsicht!
- Wenden Sie auf keinen Fall übermäßige Gewalt an!
- Schützen Sie den Insektenvernichter vor Regen, Nässe und Schnee!
- Verwenden Sie das Gerät nur für den vorgesehenen Einsatzzweck!
- Trennen Sie bei Wartungsarbeiten den Insektenvernichter vom Stromnetz!
- Ziehen Sie den Netzstecker, wenn der Insektenvernichter nicht in Betrieb ist.
- Bedecken Sie **NIEMALS** den Insektenvernichter mit Gegenständen (Kleidungsstücke, etc.)!
- Betreiben Sie das Gerät ausschließlich in geschlossenen Räumen!
- Vergewissern Sie sich, dass der Insektenvernichter nicht in unmittelbarer Nähe von Vorhängen, Möbeln, etc. betrieben wird! **BRANDGEFAHR!**
- Verwenden Sie das Gerät niemals in Räumen mit entflammbar Gasen, Stäuben oder Flüssigkeiten!
- Der Insektenvernichter darf nicht direkt unter einer Steckdose montiert werden!
- Schalten Sie das Gerät vor dem Einstecken aus, um ein unbeabsichtigtes Anlaufen des Geräts zu vermeiden!
- Verwenden Sie das Gerät niemals, wenn das Netzkabel beschädigt ist!
- Setzen Sie den Insektenvernichter niemals ein, wenn Teile defekt oder beschädigt sind.
- Berühren Sie **NIEMALS** mit dem Finger oder einem anderen Körperteil das unter Spannung stehende Gitternetz!
- **ACHTUNG:** Die Oberfläche des Insektenvernichters wird nach längerem Gebrauch heiß. Verbrennungsgefahr! Lassen Sie das Gerät nach dem Ausschalten vollständig abkühlen, bevor Sie es berühren!
- Halten Sie Kinder und unbeteiligte Dritte von dem Insektenvernichter fern.
- Halten Sie Haustiere von dem Insektenvernichter fern.
- Schließen Sie das Gerät nur an einen abgesicherten Stromkreis an.
- Arbeiten Sie niemals wenn Sie müde sind oder unter dem Einfluss von Alkohol, Drogen, Medikamente oder sonstigen Rauschmitteln stehen.
- Verwahren Sie Verpackungsteile (Folien, Plastikbeutel, Styropor, etc.) nur an Orten auf, die Kindern insbesondere Säuglingen nicht zugänglich sind! Da Verpackungsteile oft nicht erkennbare Gefahren bergen (z. B. Erstickungsgefahr).

1-1 BESTIMMUNGSGEMÄßE VERWENDUNG

- Der Insektenvernichter ist für die Anlockung und Neutralisierung von Insekten in Innenräumen geeignet.

- Nicht geeignet für Feuchträume oder Außenanlagen! Nur für Innenräume geeignet!
- Nicht für den Dauerbetrieb geeignet. Wir empfehlen das Gerät max. 8-10 Stunden ohne Unterbrechung zu betreiben.

1-2 FUNKTIONSWEISE

- Die Leuchtstoffröhren locken mit ihrer ultravioletten Strahlung die Insekten an. Diese fliegen kurz vor den Röhren gegen ein Drahtgitter, das unter Spannung steht und verenden dadurch. Am Boden des Insektenkillers befindet sich eine Auffangwanne zur anschließenden Beseitigung der Insekten.

1-3 PIKTOGRAMMERLÄUTERUNG

	Lesen Sie vor der ersten Verwendung die Bedienungsanleitung!
	Gerät niemals abdecken!
	Nicht berühren, Gehäuse unter Spannung!
	Halten Sie Kinder vom Gerät bzw. Arbeitsbereich fern!
	Warnung vor heißen Oberflächen!
	Warnung vor gefährlicher elektrischer Spannung!

2 MONTAGE & AUFBAU

- Packen Sie den Insektenvernichter aus der Transportverpackung aus.
- Wählen Sie eine geeignete Stelle an der Wand oder am Boden.
- Schließen Sie den Insektenvernichter an eine geeignete Steckdose an und schalten Sie das Gerät mit Hilfe des AN/AUS Schalters an.
- Nach max. 8-10 Stunden Dauerbetrieb sollten Sie das Gerät ausschalten und es vollständig abkühlen lassen.
- Wenn Sie das Gerät voraussichtlich über längere Zeit nicht in Betrieb nehmen, ziehen Sie den Netzstecker!

3 WARTUNG

3-1 ALLGEMEIN

- **ACHTUNG:** Schalten Sie vor allen Wartungs- und Reinigungsarbeiten das Gerät ab und ziehen Sie den Netzstecker!
- Reinigen Sie das Gehäuse nur mit einem leicht angefeuchteten Tuch und wischen Sie die Feuchtigkeit anschließend mit einem trockenen Tuch ab.
- Verwenden Sie niemals aggressive Reinigungsmittel!
- Lassen Sie niemals Wasser oder andere Flüssigkeiten in das Geräteinnere fließen!

3-2 REINIGUNG DER AUFFANGWANNE

- Entfernen Sie vorsichtig die Auffangwanne unter dem Gerät.
- Entfernen Sie alle toten Insekten aus der Auffangwanne.
- Wischen Sie die Wanne gründlich aus und trocknen Sie es bevor Sie es wieder zurückstecken.

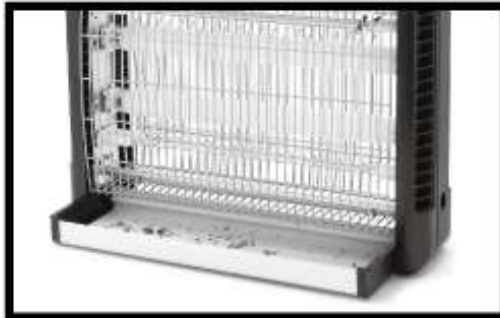

3-3 WECHSEL DER UV-LAMPEN

- Lösen Sie die Schrauben von dem Schutzgitter und nehmen Sie dieses ab.
- Lösen Sie vorsichtig die Lampen aus ihrer Halterung und ersetzen Sie die Lampen.
- Anschließend wieder das Schutzgitter mit den Schrauben fixieren.



4 ENTSORGUNG

Im Falle der Entsorgung dieses Gerätes wenden Sie sich bitte an die DEMA Vertriebs-GmbH, Ihren lokalen Händler oder einen lokalen Wertstoffverwerter. Führen Sie das Gerät keinesfalls einer kommunalen Sammelstelle zu! Entsorgen Sie das Gerät keinesfalls über den normalen Hausmüll! Sie leisten damit einen wichtigen Beitrag zur Erhaltung der Umwelt.

5 TECHNISCHE DATEN

Artikelnummer	94250	94251	94252
Netzspannung	230V/50Hz	230V/50Hz	230V/50Hz
Leistung	12W (2x6W)	30W (2x15W)	40W (2x20W)
Schutzklasse	I	I	I
Gitterspannung	2100-2400V	2100-2400V	2100-2400V

6 DETAILABBILDUNG

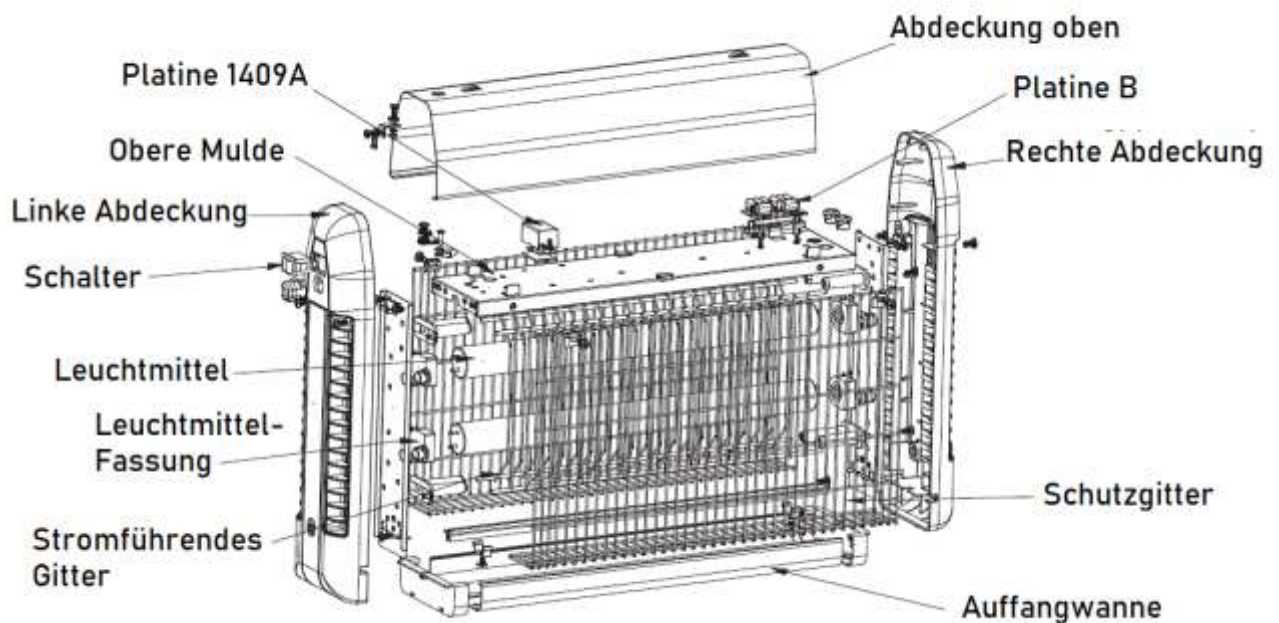

7 CE-KONFORMITÄTSERKLÄRUNG

EU-Konformitätserklärung

EU Declaration of Conformity

Hiermit erklären wir,
We herewith declare

DEMA-Vertriebs GmbH
Im Tobel 4, 74547 Übrigshausen, Germany

Dass das nachfolgend bezeichnete Gerät aufgrund seiner Konzipierung und Bauart sowie in der von uns in Verkehr gebrachten Ausführung den einschlägigen, grundlegenden Sicherheits- und Gesundheitsanforderungen den EU-Richtlinien entspricht.

That the following Appliance complies with the appropriate basic safety and health requirements of the EU Directive based on its design and type, as brought into circulation by us.

Bei einer mit uns nicht abgestimmten Änderung des Gerätes verliert diese Erklärung ihre Gültigkeit.

In case of alteration of the machine, not agreed upon by us, this declaration will cease to be valid.

Bezeichnung des Geräts:
Machine Description:

Insektenvernichter UV

Artikel-Nr.:
Article-No.:

94250 / 94251 / 94252

Einschlägige EU-Richtlinien:
EU-Directives:

**2014/30/EU
2014/35/EU
2011/65/EU**

Angewandte harmonisierte Normen:
Applicable harmonized standards:

**EN 55014-1:2017+A11:2020
EN 55014-2:2015
EN 61000-3-2:2019
EN 61000-3-3: 2013+A1:2019
EN 60335-1:2012/A13:2017
EN 60335-2-59:2003/A11:2018
EN 62233:2008**

Dokumentenverantwortlicher:
Responsible for Documents:

**Romeo Gut
Birkichstrasse 8
74549 Wolpertshausen**

Ort:
Place:

Übrigshausen

Datum:
Date:

18.11.2021

Herstellerunterschrift:
Authorised Signature:



Angaben zum Unterzeichner:
Title of Signatory:

Hr. Abendschein, Geschäftsführer