



BRIEFKASTEN "SOLAR" MIT ZEITUNGSROLLE

ARTIKEL-NR. 41552



**LESEN SIE DIE BEDIENUNGSANLEITUNG UND DIE SICHERHEITSHINWEISE
VOR DER ERSTEN VERWENDUNG GRÜNDLICH DURCH!**

**DEMA-VERTRIEBS GMBH • IM TOBEL 4 • 74547 ÜBRIGSHAUSEN
WWW.DEMA-VERTRIEB.COM**

© DEMA VERTRIEBS-GMBH

Inhaltsverzeichnis

1 SICHERHEITSHINWEISE.....	3
2 AUFBAU.....	3
3 WARTUNG	5
4 ENTSORGUNG	5
5 TECHNISCHE DATEN.....	5
6 CE-KONFORMITÄTSERKLÄRUNG	6

1 SICHERHEITSHINWEISE

- Änderungen die dem technischen Fortschritt dienen, können ohne Vorankündigung vom Hersteller getätigt werden und sind eventuell in der Bedienungsanleitung noch nicht berücksichtigt.
- Kontrollieren Sie das Gerät vor Inbetriebnahme auf Vollständigkeit und Funktion.
- Nehmen Sie niemals ein defektes oder funktionsunfähiges Gerät in Betrieb! Kontaktieren Sie den Hersteller oder lassen Sie das Gerät von einem qualifizierten Fachmann kontrollieren.
- Arbeiten Sie immer mit Bedacht und der nötigen Vorsicht!
- Wenden Sie auf keinen Fall übermäßige Gewalt an!
- Stecken Sie niemals Tiere oder gefährliche Gegenstände (z.B. Feuerwerkskörper) in den Briefkasten!
- Greifen Sie niemals mit der Hand in den Briefkastenschlitz!
VERLETZUNGSGEFAHR!
- Halten Sie Kinder und unbeteiligte Dritte von dem Briefkastenschlitz fern!
- Tauschen Sie die Akku-Batterie sofort aus, wenn diese keine Leistung mehr bringt. Lassen Sie auf keinen Fall die Batterie auslaufen! **VERÄTZUNGSGEFAHR!**
- Verwahren Sie Verpackungsteile (Folien, Plastikbeutel, Styropor, etc.) nur an Orten auf, die Kindern insbesondere Säuglingen nicht zugänglich sind! Da Verpackungsteile oft nicht erkennbare Gefahren bergen (z. B. Erstickungsgefahr).

2 AUFBAU

- Verwenden Sie für die Montage einen Handschraubenzieher bzw. elektrischen Schraubenzieher.
- Legen Sie eine wiederaufladbare Batterie (1,2V AA) in den Akkufach des Briefkastens. Achten Sie auf die Polung der Batterie!



41552 – Briefkasten "Solar" mit Zeitungsröle

- Laden Sie vor der Wandmontage die Batterie komplett auf. Legen Sie hierzu den Briefkasten mit (den Solarzellen nach oben) für ca. 12 Stunden in die Sonne.

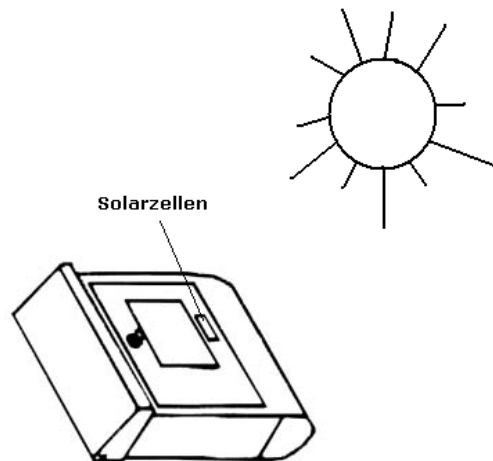

- Wählen Sie einen geeigneten Platz (mit direkter Sonneneinstrahlung) für die Montage des Briefkastens an der Hauswand.
- Zeichnen Sie (z.B. mit einem Bleistift) die zu bohrenden Löcher an der Wand vor. Der Briefkasten sollte in einer Höhe zwischen 70 cm und 150 cm befestigt werden.
- Bohren Sie die Löcher und stecken Sie geeignete Dübel in die Bohrlöcher.
- Richten Sie den Briefkasten an den Bohrlöchern aus und montieren Sie den Briefkasten mit Hilfe der \varnothing 6mm Schrauben und Dübeln.

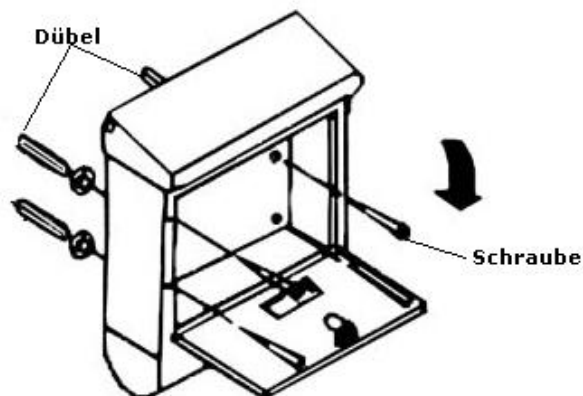

- Kleben Sie anschließend Ihre Klebebuchstaben und -zahlen auf die von hinten erleuchtete weiße Fläche.

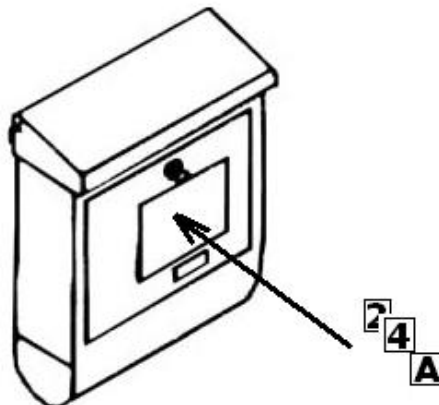

3 WARTUNG

- Vergewissern Sie sich, dass sich keine Fremdkörper (z.B. Schmutz, Blätter oder Schnee) auf den Solarzellen befinden. Diese Fremdkörper mindern die Leistung der Zellen.
- Wischen Sie bei Bedarf die Solarzellen mit einem sauberen Tuch ab.
- Wechseln Sie bei nachlassender Leistung die Batterie.
- Wechseln Sie eine beschädigte Batterie umgehend aus! Benutzen Sie beim Wechsel Schutzhandschuhe um Verätzungen der Haut zu vermeiden.
- Verwenden Sie für die Reinigung niemals aggressive Reinigungsmittel!

4 ENTSORGUNG

Im Falle der Entsorgung dieses Gerätes wenden Sie sich bitte an die DEMA Vertriebs-GmbH, Ihren lokalen Händler oder einen lokalen Wertstoffverwerter. Führen Sie das Gerät keinesfalls einer kommunalen Sammelstelle zu! Entsorgen Sie das Gerät keinesfalls über den normalen Hausmüll! Sie leisten damit einen wichtigen Beitrag zur Erhaltung der Umwelt.

5 TECHNISCHE DATEN

Maße (BxTxH)	8x10x40 cm
Anzahl LED´s	4
Stromversorgung	1x 1,2 V (AA)
Gewicht	ca. 2,6 kg

6 CE-KONFORMITÄTSERKLÄRUNG

EU-Konformitätserklärung

EU Declaration of Conformity

Hiermit erklären wir,
We herewith declare

DEMA-Vertriebs GmbH
Im Tobel 4, 74547 Übrigshausen, Germany

Dass das nachfolgend bezeichnete Gerät aufgrund seiner Konzipierung und Bauart sowie in der von uns in Verkehr gebrachten Ausführung den einschlägigen, grundlegenden Sicherheits- und Gesundheitsanforderungen den EU-Richtlinien entspricht.

That the following Appliance complies with the appropriate basic safety and health requirements of the EU Directive based on its design and type, as brought into circulation by us.

Bei einer mit uns nicht abgestimmten Änderung des Gerätes verliert diese Erklärung ihre Gültigkeit.

In case of alteration of the machine, not agreed upon by us, this declaration will cease to be valid.

Bezeichnung des Geräts:
Machine Description:

Briefkasten "Solar" mit Zeitungsrolle

Artikel-Nr.:
Article-No.:

41552

Einschlägige EU-Richtlinien:
EU-Directives:

2014/30/EU

Angewandte harmonisierte Normen:
Applicable harmonized standards:

EN 61000-6-3:2007
EN 61000-6-1:2007

Dokumentenverantwortlicher:
Responsible for Documents:

Romeo Gut
Birkichstrasse 8
74549 Wolpertshausen

Ort:
Place:

Übrigshausen

Datum:
Date:

15.10.2020

Herstellerunterschrift:
Authorised Signature:

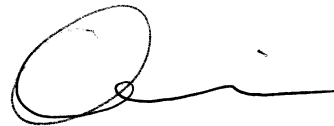

Angaben zum Unterzeichner:
Title of Signatory:

Hr. Abendschein, Geschäftsführer