



# REIFENSTÄNDER FAHRBAR

## RSF 4 MK

ARTIKEL-NR. 20441



**LESEN SIE DIE BEDIENUNGSANLEITUNG UND DIE SICHERHEITSHINWEISE  
VOR DER ERSTEN VERWENDUNG GRÜNDLICH DURCH!**

**DEMA-VERTRIEBS GMBH • IM TOBEL 4 • 74547 ÜBRIGSHAUSEN  
WWW.DEMA-VERTRIEB.COM**

**© DEMA VERTRIEBS-GMBH**

# Inhaltsverzeichnis

1 SICHERHEITSHINWEISE.....	3
2 ENTSORGUNG.....	3
3 TECHNISCHE DETAILS.....	3
4 WARTUNG & PFLEGE.....	3
5 AUFBAU.....	4
6 TEILELISTE .....	5

# 1 SICHERHEITSHINWEISE

- Änderungen, die dem technischen Fortschritt dienen, können ohne Vorankündigung vom Hersteller getätigt werden und sind eventuell in der Bedienungsanleitung noch nicht berücksichtigt.
- Kontrollieren Sie den Reifenständer vor Inbetriebnahme auf Vollständigkeit und Funktion.
- Wenden Sie auf keinen Fall übermäßige Gewalt an!
- Klettern Sie niemals auf den Reifenständer!
- Überlasten Sie niemals den Reifenständer (ca. 120 kg bei gleichmäßiger Belastung).
- Transportieren Sie niemals Menschen, Tiere oder Gefahrstoffe mit dem Reifenständer!
- Legen Sie keine anderen Gegenstände als Reifen auf den Halter (keine Felgen).
- Verwahren Sie Verpackungsteile (Folien, Plastikbeutel, Styropor, etc.) nur an Orten auf, die Kindern insbesondere Säuglingen nicht zugänglich sind! Da Verpackungsteile oft nicht erkennbare Gefahren bergen (z. B. Erstickungsgefahr).

# 2 ENTSORGUNG

Im Falle der Entsorgung dieses Gerätes wenden Sie sich bitte an die DEMA Vertriebs-GmbH, Ihren lokalen Händler oder einen lokalen Wertstoffverwerter. Führen Sie das Gerät keinesfalls einer kommunalen Sammelstelle zu! Entsorgen Sie das Gerät keinesfalls über den normalen Hausmüll! Sie leisten damit einen wichtigen Beitrag zur Erhaltung der Umwelt.

# 3 TECHNISCHE DETAILS

<b>Maße (LxBxH)</b>	60 x 38 x 134 cm
<b>Max. Belastbarkeit</b>	ca. 120 kg
<b>Nutzbare Breite</b>	52,5 cm
<b>Nutzbare Zwischenhöhe unten</b>	77 cm
<b>Gewicht</b>	ca. 4,9 kg

# 4 WARTUNG & PFLEGE

- Prüfen Sie die Rohr- und Schraubverbindungen des Reifenständers regelmäßig.
- Reinigen Sie den Ständer niemals mit aggressiven Reinigungsmitteln.
- Lagern Sie den Ständer in einer trockenen, frostsicheren Umgebung.





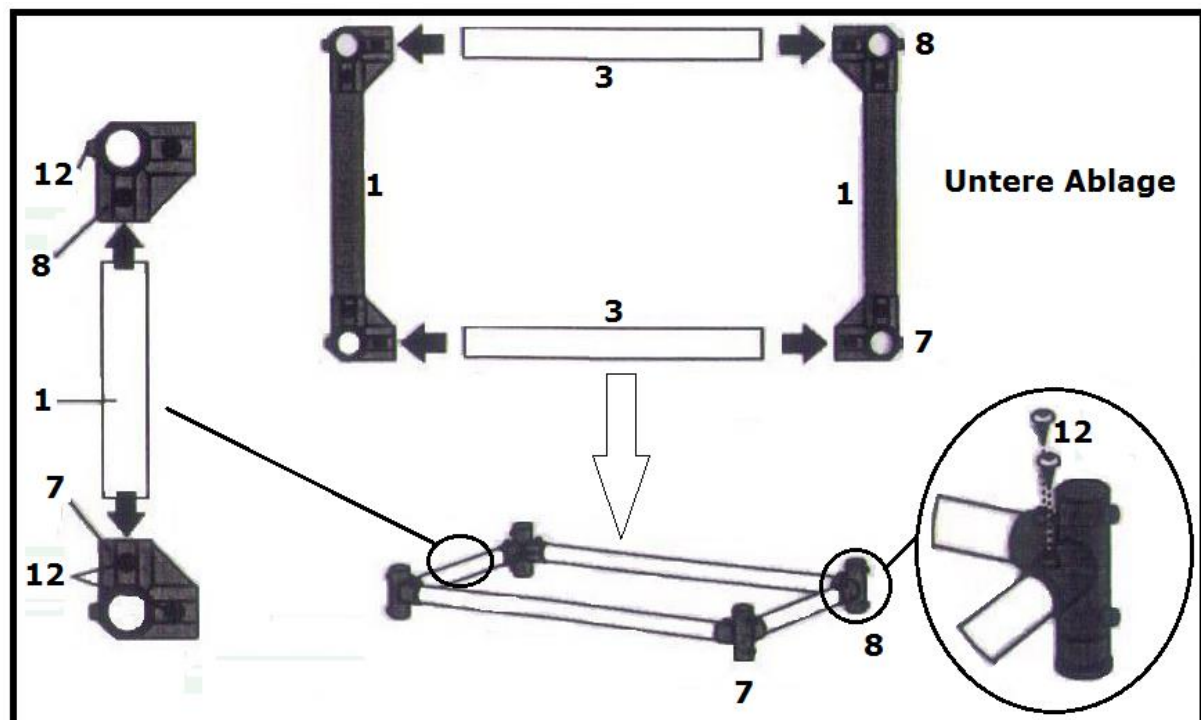
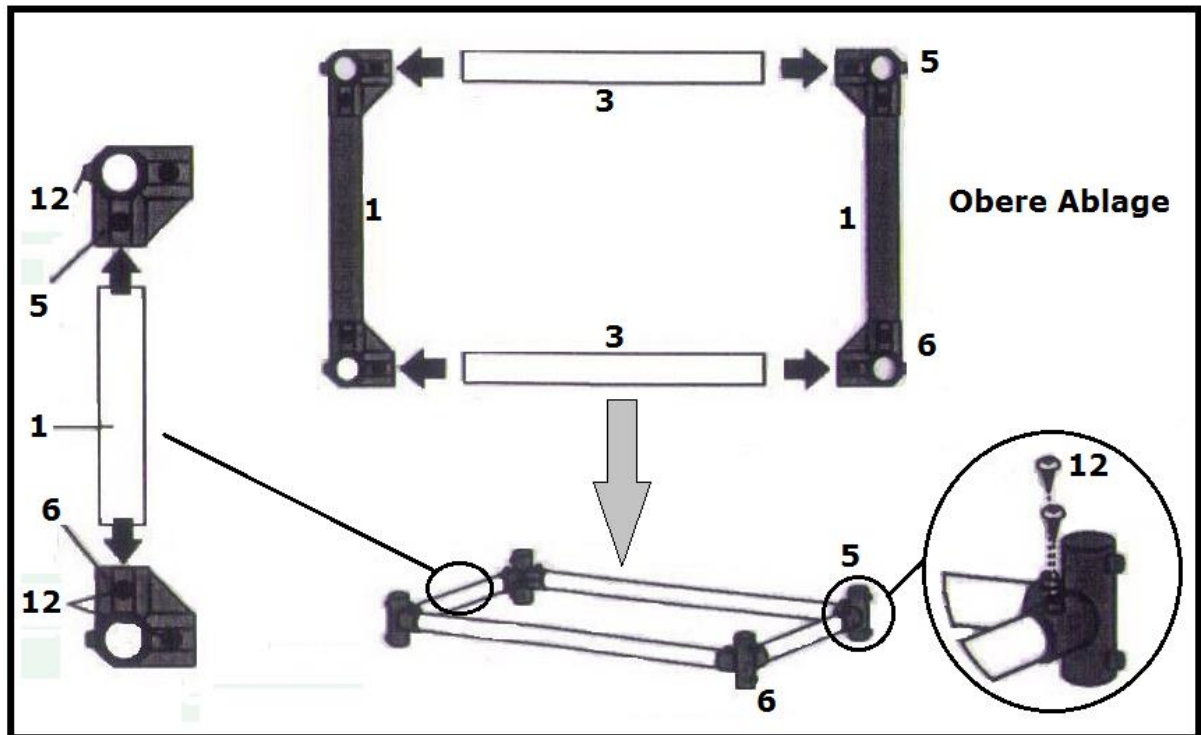

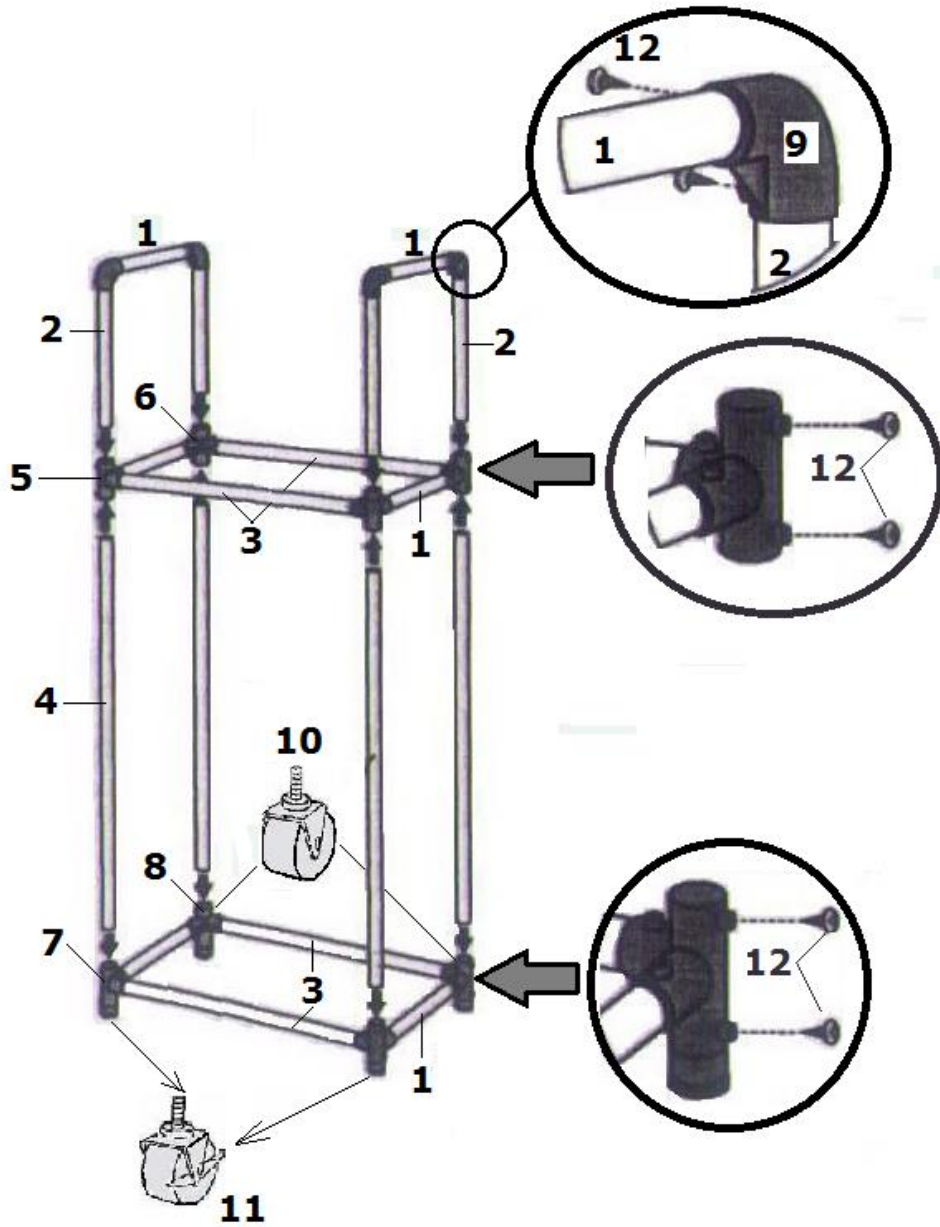



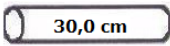

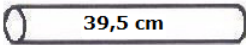
## 5 AUFBAU

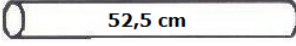
- Verwenden Sie die folgenden Abbildungen und die Teileliste als Aufbauhilfe.
- Sie benötigen für den Aufbau lediglich einen passenden Schraubenzieher.

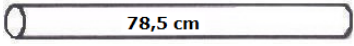



## 6 TEILELISTE

NR	ABBILDUNG	STK	NR	ABBILDUNG	STK
1	 30,0 cm	6	7		2
2	 39,5 cm	4	8		2
3	 52,5 cm	4	9		4
4	 78,5 cm	4	10		2
5		2	11		2
6		2	12		40