



DOPPELLIEGE „PALMA“

schwarz & beige

ARTIKEL-NR. 94057 & 94058



**LESEN SIE DIE BETRIEBANLEITUNG UND DIE SICHERHEITSHINWEISE
VOR DER ERSTEN VERWENDUNG GRÜNDLICH DURCH!**

**DEMA-VERTRIEBS GMBH • IM TOBEL 4 • 74547 ÜBRIGSHAUSEN
WWW.DEMA-VERTRIEB.COM**

© DEMA VERTRIEBS-GMBH

Inhaltsverzeichnis

1 SICHERHEITSHINWEISE	3
1-1 Bestimmungsgemäße Verwendung	3
2 MONTAGE & AUFBAU	4
3 TEILELISTE	8
4 TECHNISCHE DATEN	8
5 WARTUNG & REINIGUNG	9
6 ENTSORGUNG	9

1 SICHERHEITSHINWEISE

- Änderungen die dem technischen Fortschritt dienen, können ohne Vorankündigung vom Hersteller getätigt werden und sind eventuell in der Bedienungsanleitung noch nicht berücksichtigt.
- Kontrollieren Sie die Liege vor Inbetriebnahme auf Vollständigkeit und Funktion!
- Nehmen Sie niemals ein defektes oder funktionsunfähiges Gerät in Betrieb! Kontaktieren Sie den Hersteller oder lassen Sie das Gerät von einem Mechaniker kontrollieren.
- Arbeiten Sie immer mit Bedacht und der nötigen Vorsicht!
- Wenden Sie auf keinen Fall übermäßige Gewalt an!
- Springen Sie niemals auf die Liege!
- Verwenden Sie die Liege ausschließlich auf ebenen, tragfähigen Untergründen!
- Lassen Sie nicht Kinder ohne Aufsicht auf die Liege!
- Halten Sie die Liege vor Feuer bzw. ähnlichen Hitzequellen fern!
- Überschreiten Sie niemals die max. Tragkraft (ca. 160 kg) der Liege.
- Setzen Sie sich niemals auf die Kante der Liege!
- Arbeiten Sie niemals wenn Sie müde sind oder unter dem Einfluss von Alkohol, Drogen, Medikamente oder sonstigen Rauschmitteln stehen.
- Verwahren Sie Verpackungsteile (Folien, Plastikbeutel, Styropor, etc.) nur an Orten auf, die Kindern insbesondere Säuglingen nicht zugänglich sind! Da Verpackungsteile oft nicht erkennbare Gefahren bergen (z. B. Erstickungsgefahr).

1-1 BESTIMMUNGSGEMÄßE VERWENDUNG

- Die Liege ist nur geeignet als Liegefläche für private Außenbereiche.
- Die Liege ist nicht geeignet als permanente Schlafstätte!

2 MONTAGE & AUFBAU

- Ziehen Sie für den Aufbau der Relaxliege eine weitere Person hinzu.
- Verwenden Sie die folgenden Zeichnungen und die Teileliste für den Aufbau.

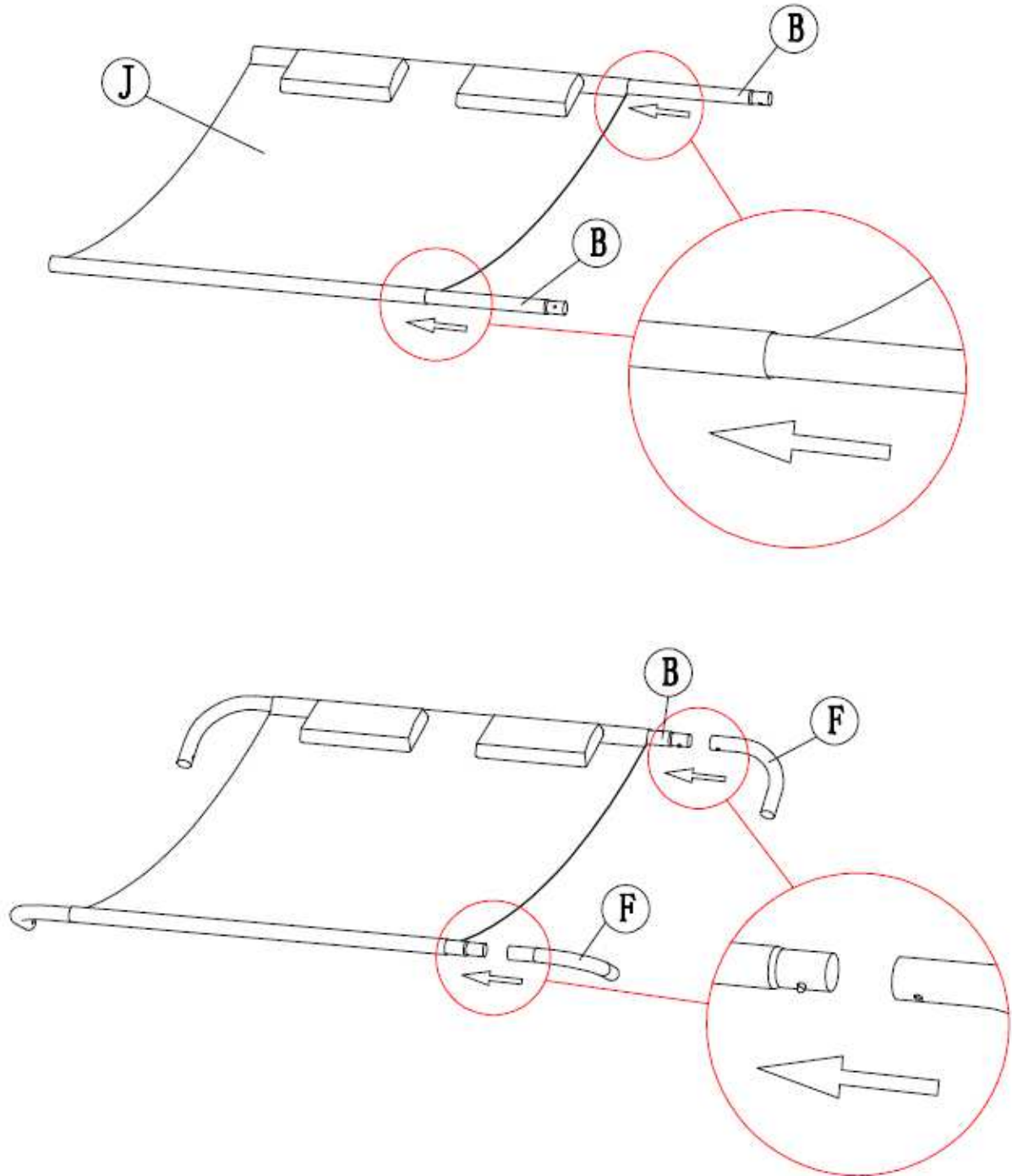

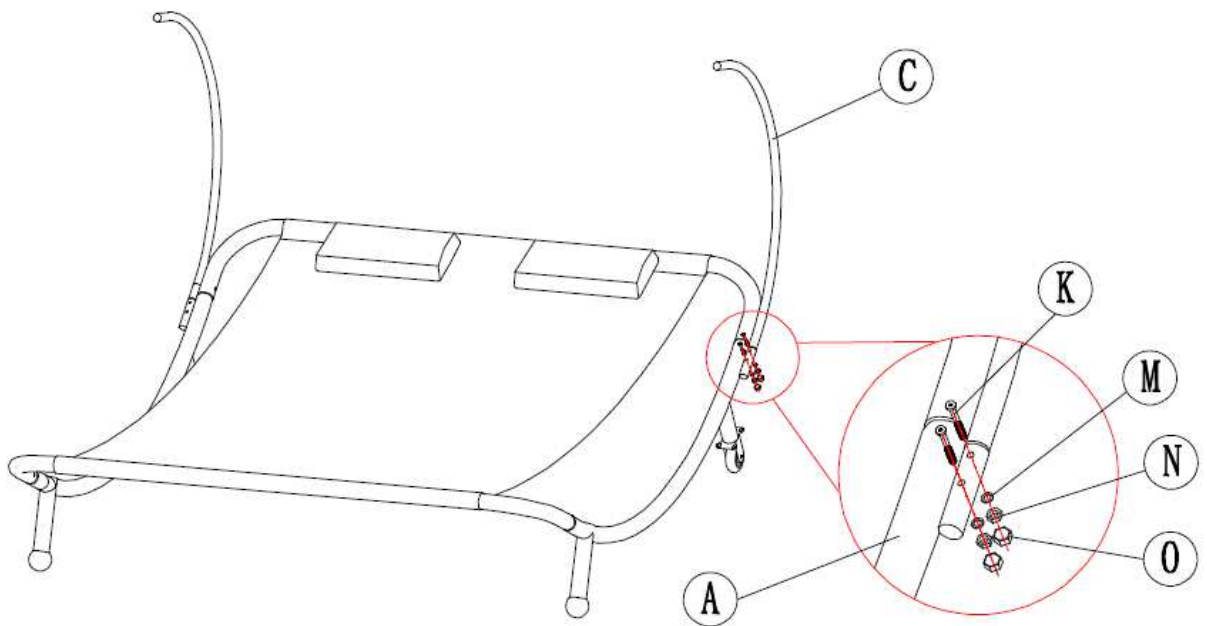
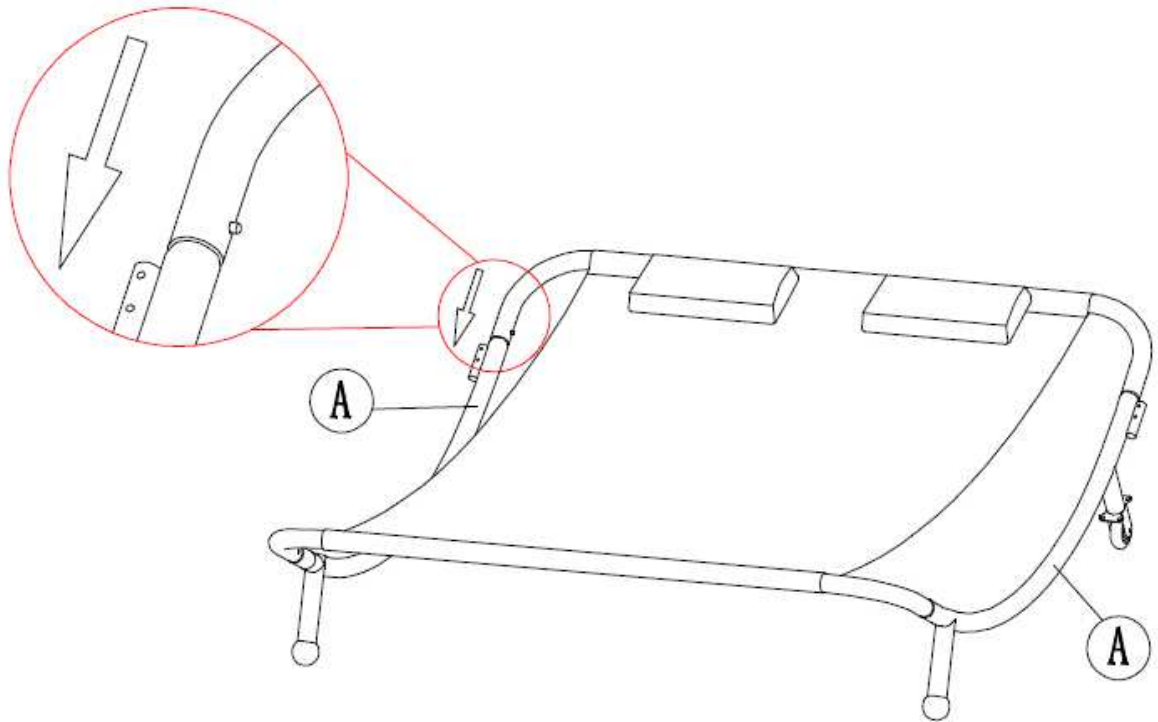

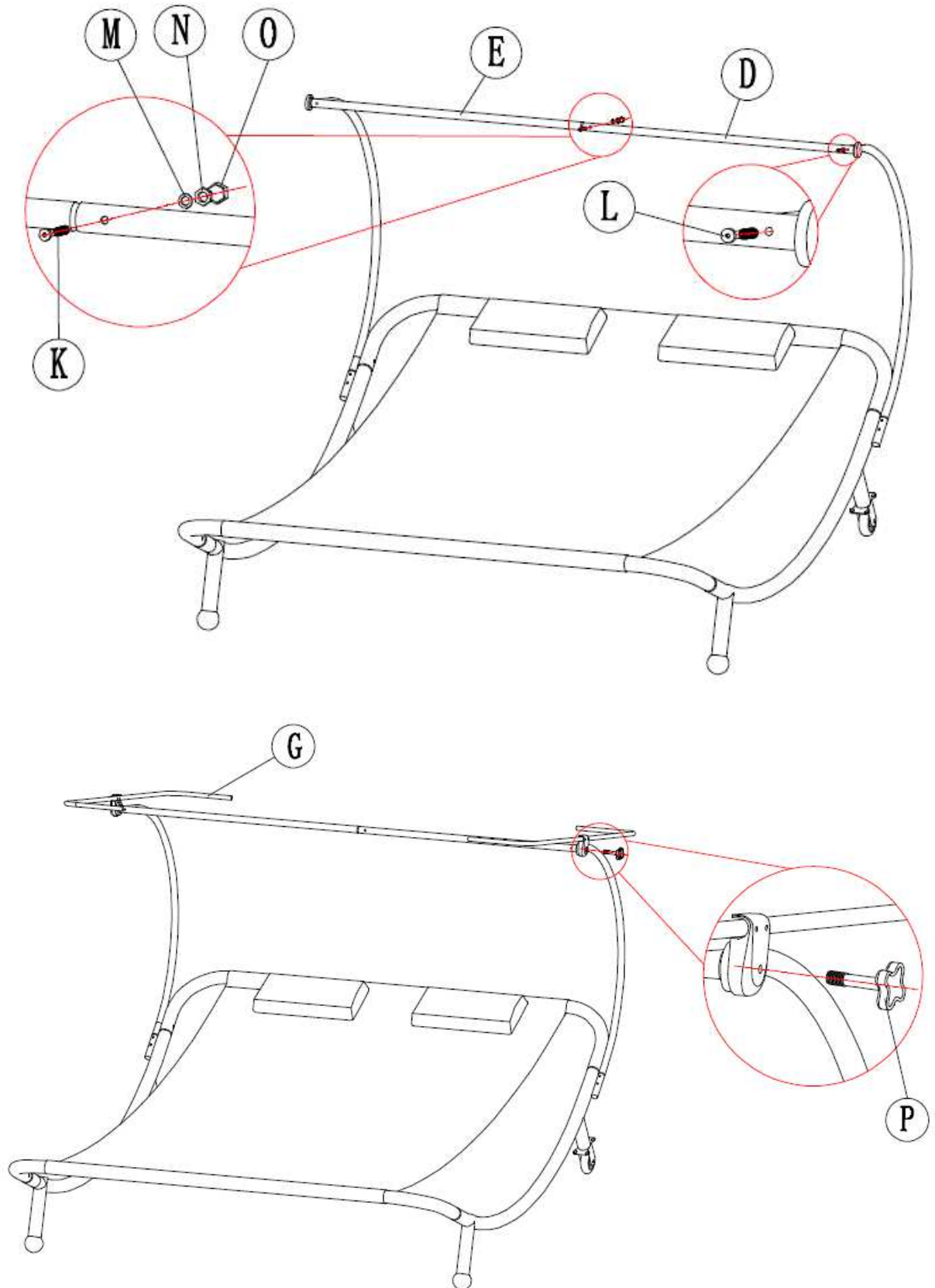

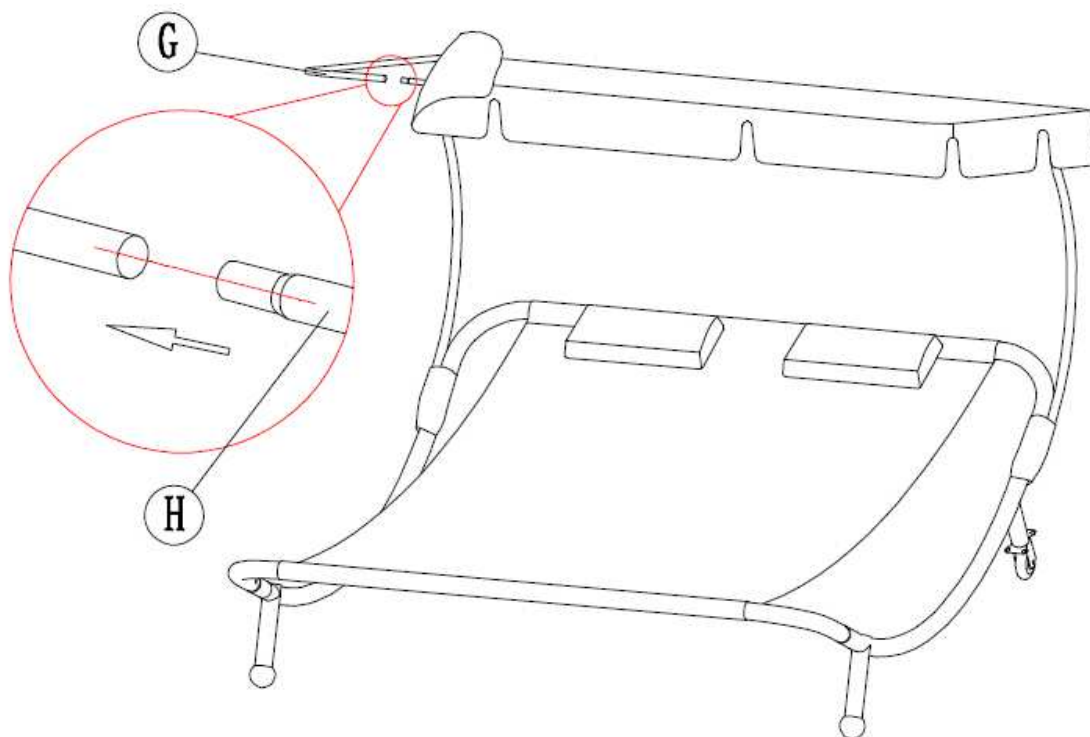
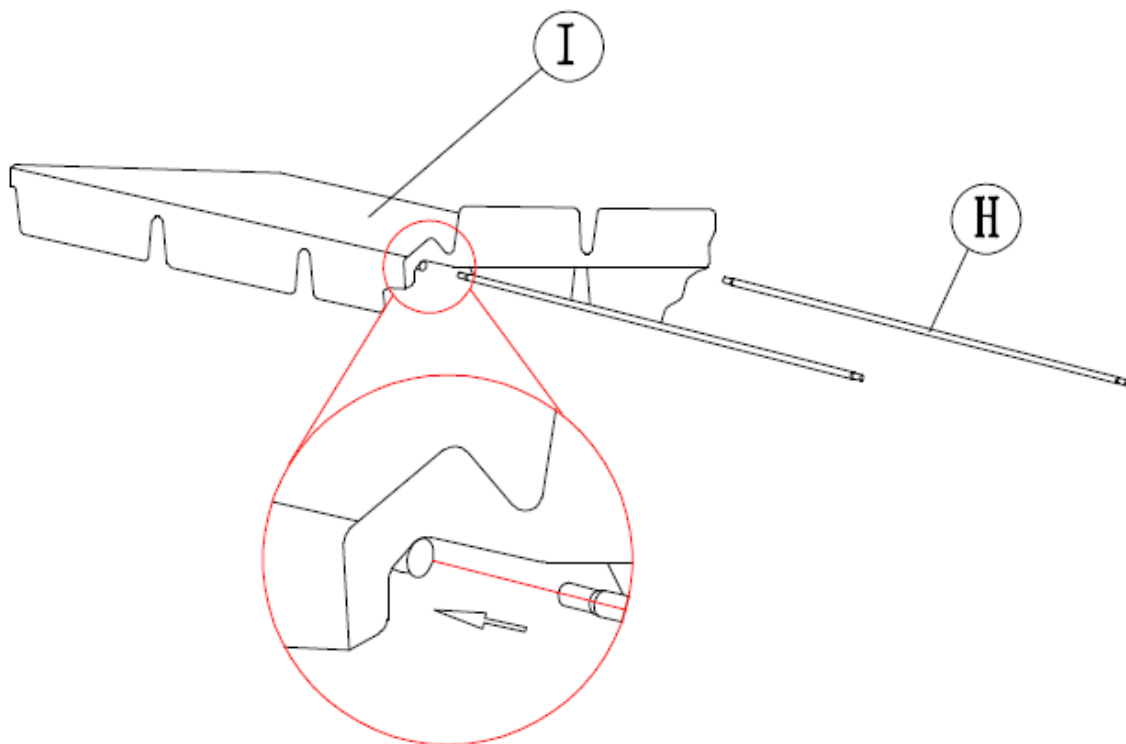











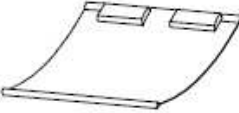



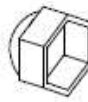

3 TEILELISTE

			
A 2	B 2	C 2	D 1
			
E 1	F 4	G 2	H 2
		 M6*32	 M6*40
I 1	J 1	K 5	L 2
 φ6	 M6	 M6	
M 5	N 5	O 5	P 2
			
Q 1	R 1		

4 TECHNISCHE DATEN

Artikelnummer	94057	94058
Farbe	schwarz	beige
Max. Belastbarkeit (ca.)	160 kg	160 kg
Material Dach	Polyester	Polyester
Material Liegenbezug	Oxford 400x400D	Oxford 400x400D
Gewicht (ca.)	ca. 22 kg	ca. 22 kg
Maße (BxTxH)	185x205x180 cm	185x205x180 cm

5 WARTUNG & REINIGUNG

- Prüfen Sie regelmäßig die Schraubverbindungen auf einen festen Sitz!
- Demontieren und lagern Sie die Liege vor Beginn der kalten Jahreszeit ein!
- Der Dachbezug kann bei 30°C gewaschen werden. Den Liegenbezug bitte nur mit einem milden Reinigungsmittel abwischen und anschließend trocken reiben.
- Auf keinen Fall mit aggressiven Reinigungs- oder Lösungsmitteln reinigen!

6 ENTSORGUNG

Im Falle der Entsorgung dieses Gerätes wenden Sie sich bitte an die DEMA Vertriebs-GmbH, Ihren lokalen Händler oder einen lokalen Wertstoffverwerter. Führen Sie das Gerät keinesfalls einer kommunalen Sammelstelle zu! Entsorgen Sie das Gerät keinesfalls über den normalen Hausmüll! Sie leisten damit einen wichtigen Beitrag zur Erhaltung der Umwelt.